

Božanski obrazac



Adrian Ebens

Božanski obrazac

Adrian Ebens

Božanski obrazac

Copyright © 2011 Adrian Ebens

Prevod sa Engleskog na Srpski jezik -Nenad Blažin
Urednik izdanja na srpski jezik Borislav Subotin

www.divine-pattern.com
adrian@maranathamedia.com

Objavljuje
Maranatha Media

Za uspomenu na James-a White-a,
čoveka evanđeoske službe

Sadržaj

Prvi deo. Temelji božanskog obrasca

1. Božanski obrazac	1
2. Izvor života u zakonu	7
3. Trostruka vrvca	13
4. Blagoslov i kletva	22

Drugi deo. Božanski obrazac kada vođe padnu

5. Odgovor na otpadništvo	27
6. Identifikacija crkve	34
7. Oslanjanje na kanal blagoslova	42
8. Plašt sukoba	47
9. Obraćanje	56
10. Sasvim sam	61

Treći deo. Posledice odbacivanja božanskog obrasca

11. Zaštita našeg Osvetnika	67
12. Samsonovo slepilo	75

Četvrti deo. Primanje blagoslova kroz iskvaren kanal

13. Anin pravi primer	85
14. Sladak miris Avigejine potčinjenosti	90
15. Čovek po Božjoj volji	96

Peti deo. Posvećeni kroz božanski obrazac

16. Raskrinkavanje gnusnog pustošitelja	100
17. Ugaoni Kamen temeljac	107
18. Subotnji pečat	113
19. Moćni anđeo	118

Appendix A&B

Prvi deo. Temelji božanskog obrasca

1. Božanski obrazac

(1.Korinćanima 8:6) Ali mi imamo samo jednog Boga Oca, **od kojega je sve**, i mi u Njemu, i jednoga Gospoda Isusa Hrista, **kroz kojega je sve**, i mi kroza nj.

Sve što primamo u ovom životu dolazi kroz božanski obrazac. Ovaj obrazac nam je otkriven kroz ličnosti Oca i Sina. Ovaj obrazac ima izvor u Ocu, “od kojega je sve”, i prenosi se ka nama kroz ličnost Sina, “kroz kojega je sve”.

Za nas koji primamo ovaj blagoslov, od vitalnog je značaja da jasno raspoznamo ličnost i individualnost svake osobe u ovom božanskom obrascu.

(Jevrejima poslanica 1:1-3) Bog koji je negda mnogo puta i različnijem načinom govorio očevima preko proroka, govori i nama u pošljedak dana ovijeh preko Sina, (2) Kojega postavi našljednika svemu, kroz kojega i svet stvori. (3) Koji budući sjajnost slave i obličja bića njegova, i noseći sve u riječi sile svoje, učinivši sobom očišćenje grijeha našijeh, sjede s desne strane prijestola veličine na visini.

(Jovan 5:26) Jer kao što Otac ima život u sebi, tako dade i Sinu da ima život u sebi.

Biblija jasno otkriva da je Otac veliki izvor svega, i da Sin poseduje Očev lik i karakter, kao i da je sve dobio od Njega. Kako je Sin sve dobio od Oca i ima Njegov lik i karakter, jedini način da ih razlikujemo

je po tome što je Sin izašao od Oca i da je nasledio sve od Njega. Njegovo nasleđe je tajna očuvanja ličnosti i individue obojice. Njegovo nasleđe takođe objašnjava i razlikuje ličnosti “od kojega je sve” i “kroz kojega je sve” u božanskom obrascu.

Dok čitamo Sveto Pismo, možemo naći nekoliko primera gde se obrazac “od kojega je sve” i “kroz kojega je sve” ponavlja. Neki od ovih primera se preklapaju zbog prirode Božjih blagoslova koji teku kroz nekoliko sudova.

Izvor – Od Koga	Kanal – Kroz Koga	Reference
Otac	Sin	1. Kor. 8:6; 1. Kor. 11:3; Jevr. 1:1-3
Muž	Žena	1. Moj. 3:16; 1. Kor. 11:3; Efe. 5:25; 1. Pet. 3:1
Otac	Majka	2. Moj. 20:12; Efe. 6:1; Kol. 3:20
Majka	Deca	1. Tim. 2:15
Hristos	Muž	1. Kor. 11:3
Hristos	Crkva	Efe. 5:25
Prorok	Sveštenik	2. Moj. 4:16; 3. Moj. 8:36
Starešine/ Propovednici	Stado	1. Pet. 5:2; 1. Sol. 5:12.13
Car/Vlast	Podanici/ Građani	Rim. 13:1-3; 1. Pet. 2:13.14
Biblija	Duh proroštva	RH Jan 20, 1903, “manje svetlo”
Biblija	Propovednik/ Starešina	2 Tim. 4:2; 1. Pet. 5:2

Što bliže pratimo ovaj božanski obrazac, više blagoslova će se izliti na nas i naše porodice. Na primer, za poštovanje oca i majke, obećan nam je dug život. Kada u ljubavi visoko poštujemo one koji su nad nama, tada smo blagosloveni njihovim propovedanjem božanske reči i podsticanjem ka bogougodnom životu.

Pored direktnih blagoslova radosti, sreće i zajedništva koji teku do nas kroz božanski obrazac, postoje i zaštitnički blagoslovi koje možemo akumulirati kroz taj kanal. U svakom slučaju, On “kroz kojega je sve” nalazi pod zaštitom i ima autoritet Onoga “od kojega je sve”.

Kao primer, koliko zaštite dete može imati, vidimo:

1. Dete štiti majka,
2. Koju štiti muž,
3. Koga štiti policija,
4. Koju štiti vlast,
5. Koja je određena od Boga.

Kada pogledamo ovo iz duhovne perspektive, vidimo:

1. Otac je podstaknut starešinama i propovednicima,
2. Koji su potčinjeni reči Božjoj,
3. Koju su pisali proroci,
4. Koja je data i koju daje Hristos,
5. Koji je dobio sve od Oca.

Što se više krećemo ka božanskom obrascu, sve je veća naša zaštita, blagoslovi, mir i radost. Ključni deo Očevog plana je sledeće:

1. Sve stvari dobijamo preko kanala, a ne direktno od Oca.
2. Sve stvari su zasnovane po primeru Oca i Njegovog Sina.

Pobuna Sotone je predstavila koncept koji je poremetio taj obrazac. Poredak na nebu je bio takav da je Lucifer bio potčinjen Hristu, a on je potčinjen svom Ocu.

Sotona, vođa palih anđela, nekada je imao uzvišenu poziciju na nebesima. Bio je prvi do Hrista po časti. Review and Herald, Feb 24, 1874.

Bilbija nam govori kako je Sotona želeo da izmeni božanski obrazac:

(Isa 14:12-14) Kako pade s neba, zvijezdo danice, kćeri zorina? Kako se obori na zemlju koji si gazio narode? (13) A govorio si u srcu svom: izaći ću na nebo, više zvijezda Božjih podignuću prijesto svoj, i sješču na gori zbornoj na strani sjevernoj; (14) Izaći ću u visine nad oblake, izjednačiću se s višnjim.

U ovom tekstu vidimo biće koje ne želi da bude pod zaštitom i brigom božanskog obrasca, već radije traži da bude kao Višnji, tačnije, da podseća na Njega. U osnovi, ovo znači da je Sotona želeo da se

izjednači sa Hristom, radije nego da se potčini Njegovom autoritetu, da bi mogao da se obraća direktno Ocu, a da ne bude potčinjen Hristu. Otac je, kroz božanski obrazac, branio svog Sina i objavio Njihov odnos kroz svo stvaranje. Hristos se nije branio i nije ništa rekao u svoju odbranu, sve je to umesto Njega uradio Otac. Sotona je odbio Božju zapovest da se pokloni i ukaže poštovanje Njegovom Sinu, a onda je poželio da bude kao Višnji.

Naše obožavanje Boga zasniva se jedino na čitanju Božje reči. Naše poznanje Njega dolazi od onoga što nam je otkrio kroz svoju reč i kroz ono što je stvorio. Naše shvatanje i obožavanje Boga, dok živimo na ovom grešnom svetu, događa se samo u našim umovima. Ako odstupimo od onoga što nam Biblija jasno objašnjava, naš um će momentalno pasti u idolopoklonstvo. Ovo je Sotonin cilj kako bi nas udaljio od Božje reči da bismo doživeli Boga drugačije od onoga kako nam se On predstavlja kroz božanski obrazac. Tako on uzima od nas Božju zaštitu i dobija pristup da vlada i upravlja nad nama, da nas poseduje i uništi.

Obratite pažnju na Sotoninu želju da se izjednači sa Višnjim. Lukavim procesom, Sotona je naveo hrišćane da veruju da je Hristos identičan svom Ocu. Dok hrišćani obožavaju Boga kroz razne veroispovesti, entitet koji je shvaćen kao druga ličnost božanstva je u stvari formulacija Sotone. Sotona, predstavljajući Hrista identičnom Bogu na sve načine, zbunjuje ljudski um do Njihove neprepoznatljivosti; što znači da oboje poseduju jednake kvalitete i da se više ne mogu sa sigurnošću razlikovati, tako da misteriozno postaju jedno kroz gubitak individualnosti.

Centralni cilj Sotonine strategije je da nas odvoji od blagoslova i zaštite, i time nam iskvari umove po pitanju shvatanja božanskog obrasca. On pokušava da nas zavede tako što Onome "kroz koga je sve" pokušava da pripiše jednake atribute kao Onome "od koga je sve". Zavedeni smo onim što naizgled predstavlja uzvišavanje ličnosti koja je kanal, ali dešava se suprotno. Dok Onaj, koji je prvobitno bio "kroz koga", postaje sve više i više nalik Onome "od koga". Sve manje smo u mogućnosti da primetimo razliku, dok se dvema ili čak trima ličnostima pripisuje položaj "od koga". Ovo izaziva kolaps razuma i otvara vrata misticizmu. Kao što ćemo videti kasnije, ovaj jednostavni proces je tajna morskog pustošitelja.

Postoji dosta dokaza koji pokazuju gde se ovo izvrtanje i kvarenje božanskog obrasca dogodilo. Pogledajmo sledeće primere:

Katolicizam

Katolicizam je uzeo reči sveštenika i izjednačio ih sa rečima proroka iz Svetog Pisma. Ovim procesom je reč Rimskog pontifa potpuno istisnula Sveto Pismo. Evo jednog primera:

“Papa ima pravo i moć da menja vremena, ukine zakone i da izostavi šta god poželi, pa čak i Hristova pravila.” - Decretal De Translat. Espiscop. Cap

Protestantizam

Kao reakcija na ovu perverziju, protestantizam je vratio Svetom Pismu jedinstveni autoritet nad svesti, ali Sotona je uspeo da iskvari ovaj proces kroz oduzimanje autoriteta od propovednika i vođa crkve. Svaki čovek čita Bibliju za sebe, što je ispravno, ali se tada čovek oseća kao da ima potpunu slobodu da prekori i obori poziciju vođe kada god to poželi. Sotoni nije bitno u kom pravcu ćete krenuti sve dok izostavite božanski obrazac ličnosti “od koga” i “kroz koga”. Samim tim, efekat protestantizma je podela kroz koju postajemo ranjivi i prijemčivi svakakvim doktrinama i harizmatičnim liderima.

Gornji primeri otkrivaju gubitak vrednosti uloge proroka/sveštenika iz božanskog obrasca. Primenimo ovo na drugi nivo gde je lik muškarca/žene izvrnut u smislu sveštenstva i službe.

Sveštenstvo

U još jednoj stvari Sotona pokrenuo katolicizam u jednom pravcu, a protestantizam u drugom. Sotona je pokrenuo Katoličku crkvu kako bi dao muškim sveštenicima apsolutnu moć i vladavinu, koja je kod žena izazvala neizrecivu bedu i tugu. On tada pokreće Protestantske crkve u pozitivnim naporima da izdignu ulogu žena kako bi im dali jednaku poziciju i glas u crkvi kao strešinama i propovednicima. Ovo izaziva kaskadni efekat na svest o bračnim jednakostima, terajući um da spaja dva dela božanskog obrasca u jedan i pritiskajući muški i ženski entitet ka takvom shvatanju odnosa gde nema razlike među njima.

Kako i jedan i drugi pogled na božanski obrazac postaju zbunjujući i misteriozni, događa se da ličnost “kroz koga” gubi zaštitu ličnosti “od koga je sve”, jer je oslobođen “prosvećujućom jednakošću”. Sotona

tada nesmetano ulazi u naše živote i povređuje našu decu, naše žene, naše crkve, naše propovednike, naše vlade i naš svet.

Posmatranjem zapadnjačkog društva shvatamo da je svaki aspekt božanskog obrasca poremećen i da su svi nivoi zaštite probijeni od strane krvnika ljudskog.

Uobičajno je da kada Adventisti uvide da je istina iskvarena, oni zauzmu protestantski pristup i okrive vođstvo crkve i optužujući ih za degradaciju. Sotona je zadovoljan ovim zbivanjima, zna da se na taj način i dalje slama koncept božanskog obrasca i da će crkve i dalje biti bez blagoslova.

U jednom od sledećih poglavlja objasnićemo šta nam je činiti kada je božanski obrazac potpuno poremećen u crkvi i koji su procesi kroz koje moramo proći da bi smo uspostavili kanal blagoslova i povratili božanski obrazac. Međutim, prvo ćemo videti božanski obrazac u Božjem zakonu.

2. Izvor života u zakonu

U prethodnom poglavlju proučavali smo božanski obrazac koji je otkriven u prvoj poslanici Korinćanima 8:6, koja govori o odnosu Oca i Sina. Sam Njihov odnos otkriva ovaj božanski obrazac. On obuhvata ličnost Oca, nazvanog "od koga", koji je izvor, i ličnost Sina nazvanog "kroz koga", koji je kanal.

Naveli smo nekoliko primera kako se ovaj božanski obrazac ponavlja na različitim nivoima ako što su porodica, crkva i društvena zajednica.

Postoji jedno mesto na kome je ovaj obrazac divno otkriven, a to je zakon od Deset zapovesti. Kada pažljivo proučavamo zakon, vidimo da osam zapovesti sadrže zabrane dok su ostale dve zapovesti u srcu zakona i sadrže pozitivne blagoslove. Pogledajmo:

(Prva knjiga Mojsijeva 2:3) I Bog **blagoslovi sedmi dan**, i posveti ga, jer u taj dan počinu od svih dijela svojih, koja učini.

(Efescima poslanica 6:2-3) Poštuj oca svojega i mater; ovo je **prva zapovijest s obećanjem**; (3) Da ti blago bude, i da živiš dugo na zemlji.

Ako složimo zaposvesti oko ove dve zapovesti koje imaju pozitivan blagoslov, možemo videti nešto što podseća na izvor:

Zakon kao izvor života

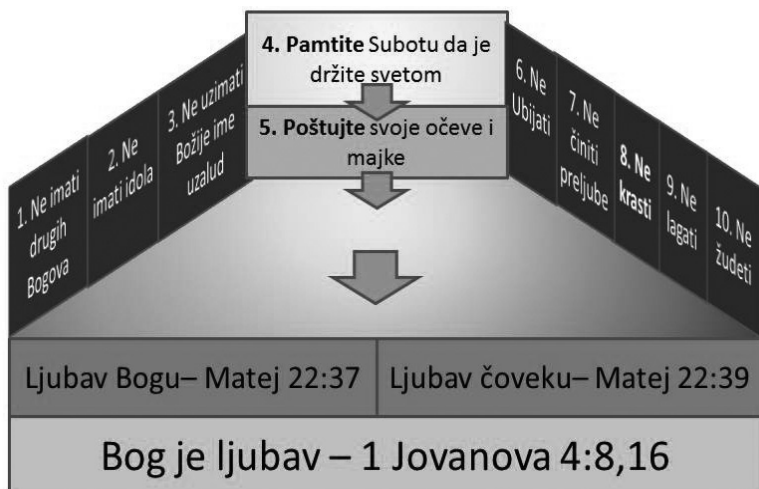

Sve ostale zapovesti služe kao vodič koji nas upravlja ka izvoru koja se oslikava u sećanju na subotu stvaranja i u poštovanju roditelja. Možete li videti kako četvrta i peta zapovest verno prate božanski obrazac?

“Od koga”	“Kroz koga”
Sećajte se subote	Poštujte svoje roditelje

Bog je tako uredio da kroz svoje roditelje budemo naučeni o načelima Njegovog carstva, Njegovog zakona, i naravno, Njegove ljubavi.

(Peta knjiga Mojsijeva 6:4-8) Čuj Izrailju: Gospod je Bog naš jedini Gospod. (5) Zato ljubi Gospoda svojega iz sveg srca svojega i iz sve duše svoje i iz sve snage svoje. (6) I neka ove riječi koje ti ja zapovijedam danas budu u srcu tvom: (7) **I često ih napominji sinovima svojim**, i govori o njima kad sjediš u kući svojoj i kada ideš putem, kad liježeš i kad ustaješ. (8) I veži ih sebi na ruku za znak, i neka i budu kao počeonik među očima.

Može li se u Božjem zakonu sagledati Njegov obrazac koji obezbeđuje sve blagoslove, i to da ćemo kroz njega zaista napredovati i biti

blagosloveni? Obratite pažnju na ono što Elen Vajt kaže o petoj zapovesti:

Ovo, kaže apostol, je “prva zapovest sa obećanjem“. Efescima 6:23. Izrailju, koji je očekivao da uskoro uđe u Hanan, to je bila sigurnost poslušnima o dugom životu u toj dobroj zemlji; **ali, ona ima i šire značenje, jer uključuje sav izabrani narod Božji, i obećava večni život na zemlji kada bude oslobođena od prokletstva greha.** *Patrijarsi i proroci*, strana 308

Elen Vajt povezuje poštovanje naših roditelja sa večnim životom. Kako je to moguće? Kada vidimo da sve stvari dolaze od Oca, velikog izvora svega, i teku kroz Njegove odabrane posrednike, tada vidimo da ako zaista poštujemo svoje roditelje, mi poštujemo autoritet koji je Bog uspostavio.

“Poštuj oca svojega i mater svoju da ti se produlje dani na zemlji koje ti Gospod Bog tvoj daje.” Roditelji imaju pravo na stepen ljubavi i poštovanja koje ne pripadaju ni jednoj drugoj osobi. **Sam Bog, koji im je dao odgovornost** za duše koje im je poverio, uredio je tako da u najranijem periodu života roditelji zauzimaju mesto Boga kod svoje dece. **A onaj koji odbija s pravom stećeni autoritet svojih roditelja, odbija autoritet Boga.** *Patrijarsi i proroci*, strana 308

Naš Otac na nebesima izliva svoju ljubav, svoju milost i svoju naklonost na nas kroz roditelje. Naši roditelji su kanal kroz koji naš Otac želi da nas blagoslovi svojom rečju, ljubavlju i nežnošću. Ovaj princip je toliko bitan, da je Bog načinio svoj zavet sa Avramom zavisnim od ispravnog uređenja u porodici, u skladu sa božanskim obrascem.

(Prva knjiga Mojsijeva 18:18-19) Kad će od Avrama postati velik i silan narod, i u njemu će se blagosloviti svi narodi na zemlji (19) Jer znam da će zapovijediti sinovima svojim i domu svojem nakon sebe da se drže putova Gospodnjih i da čine što je pravo i dobro, da bi Gospod navršio na Avramu što mu je obećao.

Bog naglašava da će izvršiti nad Avramom sve što mu je obećao, jer će Avram narediti svojoj porodici i domaćinstvu nakon sebe, što znači da će voditi svoju porodicu po božanskom obrascu, pri čemu njegova žena poštuje njega kao glavu porodice, a njegova deca se uče da poštuju svog oca i majku. Obratimo pažnju na ovo:

Ovaj zavet je bio zavisan od ispravnog načina upravljanja porodicom po božanskom obrascu.

Evo šta Elen Vajt kaže:

Društvo se sastoji od porodica i predstavlja ono što glave tih porodica učine od njega. Iz srca “izlazi život” (Priče 4:24), a srce društva, crkve i nacije je domaćinstvo. **Dobrobit društva, uspeh crkve, prosperitet nacije, zavise od kućnog vaspitanja.** *Temelji sretnog doma*, stranica 15

Kućno vaspitanje treba da služi učenju božanskog obrasca. Kada poštujemo oca i majku po ugledu na božanski obrazac Oca i Sina, tada učimo kako da se povežemo sa našim Ocem koji je na nebesima. Ako smo neposlušni prema roditeljima i odbacujemo obrazac koji se ogleda u njima, nećemo moći da se povežemo sa božanskim obrascem koji je na nebesima.

Božja je namera da porodice na zemlji budu simbol porodica na nebu. Hrišćanski domovi, zasnovani i vođeni po Božjem planu, nalaze se među Njegovim najefektivnijim posrednicima u formiranju hrišćanskog karaktera i napredovanju Njegovog dela. *Svedočanstva za zajednicu 6*, stranica 430

Sada bih želeo da obratimo pažnju kako se ovaj božanski obrazac iz doma širi na društvenu zajednicu.

Peta zapovest ne samo da zahteva od dece poštovanje, poniznost i pokoravanje svojim roditeljima, nego podrazumeva i davanje ljubavi i nežnosti, olakšavanje njihovih briga, čuvanje njihove reputacije, pomaganje i davanje utehe u stare dane. **Ona takođe naređuje poštovanje prema Božjim propovednicima, vladarima i svima onima na kojima je Bog dao autoritet.** *Patrijarsi i proroci*, stranica 308

Obratite pažnju kako peta zapovest uključuje i Božje propovednike i vladare i sve one kojima je Bog dodelio svoj autoritet. Molim vas, pažljivo sagledajte ovo:

Poštovanje Božjih propovednika i vladara je deo pete zapovesti.

Postoji mnogo onih koji tvrde da im je samo Biblija potrebna i da nisu pod autoritetom nijednog čoveka. Ovo je veoma lukava smicalica Sotone kako bi razbio božanski obrazac. Ako zaista nismo pod autoritetom nijednog čoveka, onda žene ne moraju da slušaju

muževe, a deca ne moraju da poštuju svoje roditelje. Mnogi zaboravljaju da smo danas u posedu Biblije samo zato što je Bog naredio prorocima da zapišu ono što je želeo, i zato što je nadahnuo ljude da je štampaju i objavljuju.

Ta tvrdnja, "Imam svoju Bibliju i nisam ni pod čijim autoritetom," je samo reakcija na rad Sotone da izjednači ličnosti "od koga" i "kroz koga". Kada roditelji pokušavaju da silom utiču na svest svoje dece po pitanju bogoslužjenja, oni sebe postavljaju u položaj iznad onoga koji Bog zahteva. Kao što je Elen Vajt primetila, peta zapovest se odnosi i na propovednike, i na vladare. Kada oni zauzimaju položaj koji su nasuprot reči Božjoj, mi im se ne možemo pokoravati. Ovo ne znači da prestajemo da ih poštujemo kao kanal "kroz koga". Mi nastavljamo da ih poštujemo toliko koliko to reč Božja traži od nas, ne više, ne manje. Dalje, u knjizi ćemo proučavati kako se Bog odnosi prema onima kojima je dao autoritet, a koji pokušavaju da zauzmu položaj koji samo Bog može zauzeti. Iako smo u pravu kada kažemo da oni koji imaju autoritet ne mogu na silu da menjaju našu savest, ipak ne možemo ni u potpunosti odbaciti autoritet koji im je Bog dao i tako pokvariti božanski obrazac.

Kada Sotona pokrene neku ličnost od autoriteta da poistoveti kanal "kroz koga" sa izvorom "od koga", moramo se setiti Isusovog saveta:

(Mat 23:9) I Ocem ne zovite nikoga na zemlji; jer je u vas jedan Otac koji je na nebesima.

Ali ovaj savet ne negira sledeće:

(1. Tim 5:1) Starca ne karaj, nego mu govori kao ocu; momčadima kao braći.

Kada naš otac ili crkveni vođa traži od nas pokoravanje u stvarima koje pripadaju samo Bogu, oni sebe spajaju sa Bogom kao autoritetom u našim životima i ovo uništava strukturu božanskog obrasca. Ne možemo poštovati nijednu naredbu koja krši ovo. Sotona stalno ulaže napore da ličnost "kroz koga" podigne na poziciju ličnosti "od koga", sa ciljem da ih oboje uništi.

- On pokušava da uzdigne Sina na isti nivo sa Ocem da bi ih obojicu uništio.
- On pokušava da uzdigne žene na istu poziciju na kojoj su muževi kako bi uništio njihov brak.

- Pokušao je da uzdigne ulogu Elen Vajt na isti nivo kao što je Biblija kako bi uništio njihove jasno izražene uloge u našem vođstvu.
- Pokušao je da uzdigne reči ljudi na nivo Biblije, pokrećući vođe da disciplinuje svoje članove pisanjem 28 fundamentalnih istina, zbunjujući i spajajući njihove izražene uloge.

Kada god Božji narod oseti da oni koji su po autoritetu iznad njih traže više nego što im njihov položaj dozvoljava, Sotona tada pokreće one pod autoritetom da potpuno odbace prisilni autoritet. Kada ljudi izađu iz zaštite tih autoriteta, Sotona je u boljoj poziciji da ih zatruje lažnim učenjima, lažnim pastirima i potencijalnim gubitkom života.

Setimo se Božjeg obrasca u svakom aspektu naših života, kao što Isusa držimo posebnom osobom, koja ima poseban autoritet nad našim životom, kao uzvišeni "Kroz koga" autoritet, tako i ostale "kroz koga" autoritete koje imamo u životima kada ih Sotona podstakne da se spajaju sa "od koga" autoritetom koji je iznad njih. Ne budimo zavedeni da odbacujemo ove autoritete, već radije molimo se Bogu za njih, da ih blagoslovi i da im pomogne da povrate svoj pravi identitet i poziciju koja ukazuje na božanski obrazac.

3. Trostruka vrvca

(Knjiga propovednikova 4:12) I ako bi ko nadjačao jednoga, dvojica će mu odoljeti; i trostruka vrvca ne kida se lako.

Svaki sistem koji je dobro izgrađen imaće unapred predviđenu rezervnu podršku za slučaj da jedan deo sistema padne. Božanski obrazac koji je prvo dat Adamu i Evi, kao slika odnosa Oca i Sina, preneo se na društvenu zajednicu i crkvu. Pogledajte sledeći tekst:

U početku, otac je predstavljao [1] sveštenika i [2] sudiju u svojoj porodici. Onda je nastao patrijarhat koji je bio kao porodična struktura, ali se odnosila na veći broj ljudi. Kada je Izrailj postao izabrani narod, dvanaest plemena, koja su nastala od dvanaest sinova Jakovovih, imala su vođe. Ove vođe, ili starešine, okupile bi se svaki put kada bi se donosila odluka koja je imala značaj za ceo narod. [1] Prvosveštenik je bio vidljiva prezentacija Hrista, spasioca svog naroda. Kada su se Jevreji naselili u Hanan, [2] bile su izabrane sudije koje su podsećale na vladare. Ovi vladari su imali ovlašćenja da započinju rat ili proglaše mir u ime naroda; ali Bog je i dalje bio priznati Car Izrailja, i nastavio je da otkriva volju ovim izabranim vođama i da kroz njih manifestuje svoju moć. *Znaci vremena*, 13. Jul. 1882

Kako se porodica umnožavala, ponovljen je isti obrazac “od koga” i “kroz koga”, čineći sada trostruku vrvcu.

Božanski obrazac: Trostruka vrvca

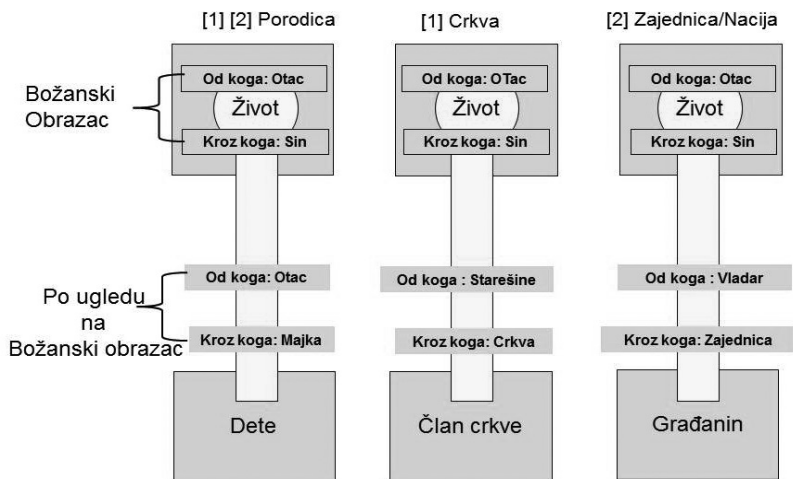

[1] = Sveštenik [2] = Sudija/Vladar

Iako vidimo da su sveštenik i sudija u porodici ista osoba, ove službe moraju biti razdvojene u široj zajednici, čineći tako razdvajanje između crkve i države. Ova tema je van naše studije da bismo je sada detaljno obrađivali.

Vidimo da je božanski obrazac jasno izražen u porodici kada apostol Pavle kaže:

(1 Kor 11:3) Ali hoću da znate da je svakomu mužu glava Hristos; a muž je glava ženi; a Bog je glava Hristu.

Kao što smo приметili, crkva i društvena zajednica su građeni po uzoru na porodicu. Obratite ponovo pažnju na ono što Elen Vajt kaže:

Društvo se sastoji od porodica i predstavlja ono što glave tih porodica učine od njega. Iz srca "izlazi život" (Priče 4:24), a srce društva, crkve i nacije je domaćinstvo. Dobrobit društva, uspeh crkve, prosperitet nacije, zavise od kućnog vaspitanja.
Temelji sretnog doma, stranica 15

Društvo ili društvena zajednica je sastavljena i od crkve i od naroda. Obratite pažnju kako apostol Pavle povezuje obrazac kućnog vođstva i crkvenog vođstva:

(1. Tim 3:2-5) Ali vladika treba da je bez mane [od koga], (od) jedne žene muž [kroz koga], trijezan, pametan, pošten,

gostoljubiv, vrijedan da uči; (3) Ne pijanica, ne bojac, ne lakom, nego krotak, miran, ne srebroљubac; (4) Koji svojim domom dobro upravlja, koji ima poslušnu djecu (zapoveda svojoj deci nakon sebe, Prva Mojsijeva 18:19) sa svakijem poštenjem; (5) A ako ko ne umije svojim domom upravљati, kako će se moći starati za crkvu Božju?

Kako crkva pomaže porodici kada je izvor blagoslova u nekoj porodici prekinut?

(Jakov 1:27) Jer vjera čista i bez mane pred Bogom i Ocem jest ova: obilaziti sirote i udovice u njihovijem nevoljama, i držati sebe neopoganjena od svijeta.

(Isaija 1: 17) Učite se dobro činiti, tražite pravdu, ispravљajte potlačenoga, dajte pravicu siroti, branite udovicu.

Ovi stihovi su upućeni vođama crkve. Od čega se sastoji vera, čista i bez mane? U posećivanju onih bez oca i posećivanju udovica u njihovim nevoljama. Zašto? Zato što je dom najjača slika božanskog obrasca i vođe crkava moraju da čine sve što je u njihovoj moći da pomognu porodicama gde više nema oca, bilo zbog smrti ili zbog zanemarivanja njegovih dužnosti. Kada otac nije više sposoban da blagosilja svoju decu, duhovne vođe crkve su dužne da se uključe i obezbede taj blagoslov. Ovo je upravo ono što je Isus činio.

(Marko 10:13-16) I donošahu k njemu djecu da ih se dotakne, a učenici branjahu onima što ih donošahu. (14) A Isus vidjevši rasrdi se i reče im: pustite djecu neka dolaze k meni; i ne branite im; jer je takovijeh carstvo Božje. (15) Zaista vam kažem: koji ne primi carstva Božjega kao dijete, neće ući u njega. (16) I zagrlivši ih metnu na njih ruke te ih blagoslovi.

Odakle je mnoštvo blagoslova, koji su iz Isusa došli, proisteklo?

(Matej 3:17) I gle, glas s neba koji govori: ovo je Sin moj ljubazni koji je po mojoj volji.

Kroz Hrista je božanski obrazac stupio na snagu i sva obećanja koja su data Avramu su se potvrdila. Avram je bio tip Hrista kada mu je rečeno:

(Prva knjiga Mojsijeva 12:2) I učiniću od tebe velik narod, i blagosloviću te, i ime tvoje proslaviću, i ti ćeš biti blagoslov.

Sina Božjega je Bog blagoslovio i stvorio je kroz Njega velik narod. Hristos je glava ovog sistema blagoslova i izliva blagoslove kroz trostruku vrvcu da ispuni naše živote. Obratite pažnju na ovaj proces na delu:

(Luka 4:18) Duh je Gospodnji na meni; zato me pomaza da javim evanđelje siromasima; posla me da iscijelim skrušene u srcu; da propovijedim zarobljenima da će se otpustiti, i slijepima da će progledati; da otpustim sužnje;

(Matej 28:18-19) I pristupivši reče im Isus govoreći: dade mi se svaka vlast na nebu i na zemlji. (19) Idite dakle i naučite sve narode.

Hristova poruka je, između ostalih, bila lek skrušenom srcu. Šta može više izazvati skrušenost srca od prokletstva uništenog detinjstva? Za više o ovoj poruci pogledajte devetnaesto poglavlje moje knjige *Vrednost Života*.

Ono što dokazujemo ovde je da je crkva predviđena kao podrška u posebnim situacijama¹ onim porodicama u kojima je "od koga" komponenta prestala da funkcioniše. Društvena zajednica je takođe doprinosila da oni bez oca, kao i udovice, imaju hrane, skloništa i zaštitu. Pogledajte drugo poglavlje knjige o Ruti o pabirčenju njiva.

Kada crkva i društvena zajednica odražavaju božanski obrazac kao produžetak porodice, tada će dete rasti i napredovati, a ako porodica izgubi jednog od posrednika, ostala dva posrednika će nadomestiti nedostatak. Kao što stih kaže, "Trostruka vrvca ne kida se lako." Iako se trostruka vrvca ne kida lako, sotona je vremenom našao način da pokvari ovaj sistem.

Sotona zna da se ceo božanski obrazac zasniva na tome da nam je on utisnut u umove. Bog kojega obožavamo, odražava se u našem domu, crkvi i društvu. Sotona predstavlja čovečanstvu izmenjen obrazac; obrazac koji nema izvor i posrednika, već sistem jednake vrednosti, gde je druga komponenta spojena sa prvom. Ovo je tajna uništenja porodice, crkve i društvene zajednice. Ovako Sotona može pokidati trostruku vrvcu. Kada jednom ljudi prihvate ideju jednakosti ličnosti u poštovanju božanstva, onda je odnos u braku presečen tako da

¹ Hristos ovde daje svom narodu primer svogi načina rada za spasenje čovečanstva. Sin Božji se identifikuje sa svojom organizovanom crkvom. Njegovi blagoslovi dolaze kroz posrednike koje On određuje, i On želi da se ljudi povežu sa ovim kanalom blagoslova. Znaci vremena, 10. Novembar, 1898. god.

blagoslovi ne dolaze do deteta; muško vođstvo je sterilisano i u crkvi kao i u društvu, pa Sotona može u toku samo jedne generacije da preuzme kontrolu.

Postoji direktna veza između Boga kome se Rimska crkva klanja i njene sposobnosti da uništi srca ljudi. Tajna je u tome da se pokvari božanski obrazac i da se zameni obrascem “tri u jednom Trojstvu”. Nije bitno koju verziju trojstva prihvatate dok god doživljavate drugu osobu kao prvu, samo sa drugačijom titulom. Katolička crkva čini ovo kroz jedno biće, a Adventistička crkva čini ovo kroz tri različite ličnosti koje poseduju identične, nerazdvojive kvalitete.

Kada sagledate Oca i Sina kao deo tri osobe, istovremeno predstavljajući jedno biće, Boga, gubite sposobnost da jasno razlikujete jednu od druge. Kada govorite o jednoj, govorite i o drugoj. Evo kako to predstavljaju oni koji podržavaju trojstvo:

Postoje tri osobe u božanstvu, ali su one tako misteriozno nerazdvojivo povezane jedna sa drugom da je prisustvo bilo koje od njih ekvivalentno prisustvu ostalih. *W.W Prescott Sermon Notes*, stranica 8, from Sermon at Takoma Park, Okt 14, 1939.

Dok čitate sledeći citat, pogledajte koliko dugo možete držati Oca i Sina posebnim ličnostima u svom umu:

Rekli bismo da Bog u **svom** trojstvenom samootkrivenju tvrdi da je **On** stvorio nas, kako bi izrazio svoju ljubav koja natprirodno prebiva u **Njegovom biću** kao Boga ljubavi koji je jedan u trojici. Dalje, trojstvena ljubav koju nalazimo u Bogu nije orijentisana prema samom sebi, već snažno implicira da nalazimo najveću radost i satisfakciju živeti i služiti drugima. Whidden, Moon and Reeve, *The Trinity*, page 247.

Konfuzija “Trojstvenog samootkrivenja” nije bila deo rane adventističke vere. Godine 1874, prvo izdanje periodičnog časopisa “Znaci vremena”, nalazilo se pod uredništvom i izdavaštvom starešine Džejmsa Vajta, i u njemu su objavljeni dvadeset i pet fundamentalnih principa koje se drže sa “velikom jednoglasnošću” od strane adventnog naroda. Obratite pažnju da su oni modelirani na prvoj glavi Korinćanima 8:6:

1. **Postoji jedan Bog, koji je ličnost, duhovno biće,** stvoritelj svih stvari, svemoguć, sveznajuć, večan, beskrajno mudar, svet, pravedan, dobar, istinit, i milostiv; nepromenljiv, i sveprisutan kroz svog predstavnika, Svetog Duha. (Ps. 139:7)
2. **Postoji jedan Gospod Isus Hrist, Sin večnoga Oca,** Onaj kroz kojega je Otac stvorio sve stvari, i od kojeg se sastojе; Koji je uzeo na sebe prirodu semena Avramovog za spasenje naše pale rase;

Ova dva iskaza su ostala nepromenjena sve do 1931² godine, a 1980. god je misterija Trojstva zvanično izglasana kao "Fundamentalni princip adventističke crkve". Uopredimo jasnu izjavu o razlici između Oca i Sina sa sadašnjim adventističkim stavom o veri u Boga.

Trojstvo: Postoji jedan Bog: Otac, Sin i Sveti Duh, zajednica tri lica iste večnosti. Bog je besmrtn, svemoćan, sveznajuć, iznad svega i svuda prisutan. **On** je beskonačan i prevazilazi moć ljudskog shvatanja, ali ipak poznat preko otkrivanja o Sebi. **On** je večno dostojan da Ga sva stvorenja poštuju, obožavaju i da Mu služe.

Ako je ova objava o Bogu istinita, onda bismo prvu poslanicu Korinćanima 8:6, trebali čitati na sledeći način:

“Ali mi imamo jednoga trojnog Boga, trojstvo, od koga su sve stvari, i mi u njemu; kroz koga je sve, i mi kroza nj.”

2 Fundamentalni principi crkve Adventista sedmoga dana, kao što su navedeni gore, izlazili su u adventističkom godišnjaku svake godine sve do 1914-te. Kada je Elen Vajt preminula, ovi fundamentalni principi su prestali da se pojavljuju sve do revidirane verzije koju su napisali F.M Vilkoks i verovatno F.D. Nikols, koja se iznenada pojavila u godišnjaku iz 1931. Ona je nastala ovako: “Svesni da komitet Generalne konferencije – ili bilo koje drugo crkveno telo – nikada ne bi prihvatilo dokument u formi u kojoj je napisana, starešina Vilkoks je, sa znanjem grupe, dao ovu izjavu direktno Edsonu Rodžersu, statističaru Generalne konferencije, koji ju je objavio u izdanju iz 1931.” Fritz Guy, Uncovering the Origins of the Statement of 27 Fundamental Beliefs. Izjava govori ovako: 2. Da se božanstvo, ili trojstvo, sastoji od večnog Oca, ličnog, duhovnog Bića, svemogućeg, sveprisutnog, sveznajućeg, beskrajne mudrosti, i ljubavi; od Gospoda Isusa Hrista, Sina večnoga Oca. Kroz koga je sve stvoreno i kroz koga će spasenje biti izvršeno; od Svetoga Duha, treće ličnosti božanstva, velike obnavljajuće sile delu iskupljenja. (Matej 28:19).

Trojstvo je osmišljeno da uništi različitost osobina “Od koga” i “Kroz koga” u ličnostima Oca i Sina, što ima za posledicu dalje uništavanje božanskog obrasca u životu porodice, crkve i društva.

Krivotvoreni obrazac: Pokidana vrvca

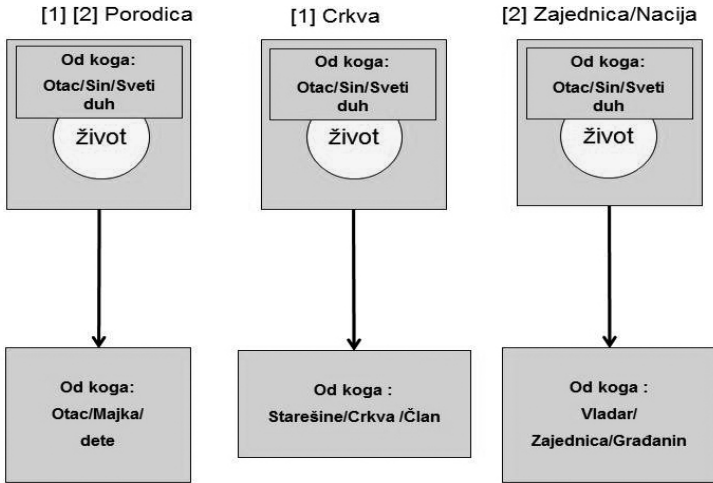

[1] = Sveštenik [2] = Sudija/Vladar

Uklanjanje razlike “od koga” i “kroz koga” takođe uklanja i tok blagoslova kroz kanal. Umesto da dolazi od Oca kroz Sina, blagoslov može postati u bilo kom od njih u isto vreme i sve postaje nerazumljiva misterija.

Na primer, u knjizi o Sudijama, možete pročitati kako se Izrailj okrenuo od Boga, koji je imao jasnu strukturu “od koga” i “kroz koga”, ka obožavanju Vala. (Knjiga o Sudijama 2:9.10). Zapatimo da kako porodična struktura postaje zbunjena, tako čovekom počinje da vlada strast, kao u slučaju Samsona i drugih. Muškarci su takođe izgubili svoju osećajnost prema ženama u svojim životima, kao što se vidi u primeru Jeftajevog života u knjizi o Sudijama u 11. glavi. Pošto se deca rađaju u porodicama koja ih više ne blagosiljaju, iz njih često umeju da se izrode tirani, kao, na primer, Avimeleh (Knjiga o Sudijama, poglavlje 9), ili postaju strašljivi kao Varak koji nije mogao da se bori ukoliko ga žena ne vodi. (Knjiga o Sudijama, poglavlje 4)

Naša crkva prolazi kroz isti proces otkada smo prihvatili Trojstvo sa falsifikovanim obrazcem od tri identična bića, suprotno Izvoru i Posredniku, kao što je otkriveno u prvom poglavlju Korinćanima 8:6. Vidimo da je sve manje vođa u crkvama, broj razvoda se povećava, broj ženskih propovednika je u porastu, i razlika među polovima se sve manje ističe. Sve ove stvari su simptomi pustošućeg obožavanja božanstva "tri-osobe-u-jednoj"; ono uništava naše domove, crkve i društvo.

Ovaj proces je precizno objašnjen u knjizi proroka Jeremije, gde se otkriva prekidanje veze koju je naš Otac uspostavio, i kako to uništenje pogađa porodicu, crkvu i društvo:

(Jeremija 10:20-25) Moj je šator opustošen i **sva uža moja pokidana**, sinovi moji otidoše od mene i nema ih, nema više nikoga da razapne šator moj i digne zavjese moje. (21) **Jer pastiri postaću bezumni i Gospoda ne tražiše; zato ne biće srećni, i sve stado njihovo rasprša.** (22) Gle, ide glas i vreva velika iz sjeverne zemlje da obrati gradove Judine u pustoš, u stan zmajevski. (23) Znam, Gospode, **da put čovječiji nije u njegovoj vlasti** niti je čovjeku koji je u vlasti da upravlja koracima svojim. (24) Karaj me, Gospode, ali s mjerom, ne u gnjevu svom, da me ne bi potro. (25) Izlij svoj gnjev na narode koji te ne poznaju, i na plemena koja ne prizivlju imena tvojega, jer proždrijaše Jakova, proždrijaše ga da ga nema, i naselje njegovo opustiše.

Poruka data proroku Iliji nas poziva da okrenemo svoja srca istinitom Bogu Izrailja, Bogu koji je otkriven u Deset zapovesti:

(Mal 4:4-6) Pamтите zakon Mojsija slugе mojega, kojemu zapovjedih na Horivu za svega Izrailja uredbe i zakone. (5) Evo, ja ću vam poslati Iliju proroka prije nego dođe veliki strašnji dan Gospodnji; (6) I on će obratiti srce otaca k sinovima, i srce sinova k ocima njihovijem, da ne dođem i zatrem zemlju.

Ilijino delo je da Izrailju vrati pravog Boga, kao i u pozivanju da se Bog odražava u našim porodicama, u našim crkvama i društvenoj zajednici.

(Luka 1:16-17) I mnoge će sinove Izrailjeve obratiti ka Gospodu Bogu njihovome; (17) I on će naprijed doći pred njim u duhu i sili Ilijinoj da obrati srca otaca k djeci, i

nevjernike k mudrosti pravednika, i da pripravi Gospodu narod gotov.

Promena srca uključuje priznavanje položaja roditelja od strane dece i prepoznavanje roditelja kao onih koji blagosiljaju. Odvraćanje ljudi od neposlušnosti podrazumeva da poštuju svoju crkvu i vođe u društvenoj zajednici, a da te vođe prepoznaju potrebu za blagoslovima i zaštitom onih koji su pod njihovom brigom. Ilijin poziv nije poziv ljudima da se oslobode od ljudskih autoriteta već nasuprot, da vrate autoritet božanskom obrascu. Pomolimo se zajedno da nam duh i sila Ilijina pokaže kako da ponovo uspostavimo božanski obrazac u našoj porodici, crkvi i društvu.

4. Blagoslov i kletva

Kada pažljivije osmotrimo božanski obrazac kroz Bibliju, vidimo kako se pojavljuju slika odnosa između delova obrasca “Od koga” i “Kroz koga”. Naš Otac na nebu je Bog blagoslova. Pogledajmo šta piše u Bibliji:

(Četvrta knjiga Mojsijeva 23:19-20) Bog nije čovjek da laže, ni Sin čovječiji da se pokaje. Što kaže neće li učiniti , i što reče neće li izvršiti? (20) Gle, primih da blagoslovim; jer je on blagoslovio, a ja neću poreći.

I ponovno:

(Jakov 1:17) Svaki dobri dar i svaki poklon savršeni odozgo je, dolazi od Oca svetlosti, u kojega nema promjenjivanja ni mjenjanja vidjela i mraka.

Jedna od ključnih tačaka je da zapamtimo kako onaj koji je nazvan “Od koga”, ima radost, privilegiju i dužnost da blagosilja ličnost “Od koga”. Takođe primećujemo i da se snaga blagoslova meri poštovanjem ličnosti “Od koga” koje dolazi od ličnosti “Kroz koga.”

Ovaj blagoslov počiva na skali koja može da se okrene u kletvu. Kada se ljubav, čast i poštovanje, pretvore u beščasće, nepoštovanje i neposlušnost, kanal se iz blagoslova pretvara u kletvu. Kada se osoba odmetne od nekoga koga je Bog postavio kao autoritet u njenom životu, blagoslov koji je trebao biti primljen pretvara se u kletvu. Obratite pažnju na ove tekstove:

(Druga knjiga Mojsijeva 20:5-6) ...koji pohodim grehe otačke na sinovima do trećega i četvrtoga koljena, onijeh

koji mrze na mene; (6) A činim milost na tisućama onijeh koji me ljube i čuvaju zapovijesti moje.

(Prva knjiga Mojsijeva 12:3) Blagosloviću one koji tebe uzblagosiljaju, i prokleću one koji tebe usproklinju; i u tebi će biti blagoslovena sva plemena na zemlji.

Kanal gde je ovaj princip najjači jeste onaj gde poreklo ličnosti "Kroz koga" dolazi direktno od ličnosti "Od koga."

(1. Korinćanima 11:3) Ali hoću da znate da je svakome mužu glava Hristos; a muž je glava ženi; a Bog je glava Hristu.

(Priče 17:6) Vijenac su starcima unuci, slava sinovima oci njihovi.

Ovaj kanal je toliko moćan da sadrži u sebi moć života i smrti.

(Matej 4:4) A on odgovori i reče: pisano je: ne živi čovjek samo o hljebu, no o svakoj riječi koja izlazi iz usta božjih.

(Jovan 6:63) Duh je ono što oživljava; tijelo ne pomaže ništa. Riječi koje vam ja rekoh duh su i život su.

(Priče 18:21) Smrt je i život u vlasti jeziku, i ko ga miluje, ješće plod njegov.

Svako dete živi životom dobijenim od oca. *Mount of Blessing*, stranica 78.

Očeve reči su život za nas i Njegova reč teče do nas kroz trostruku vrcu koju je On odredio da nas blagoslovi i zaštititi. Najhitniji i najvažniji blagoslov koji naš Otac želi da nam pošalje, su ove reči:

(Matej 3:17) I gle, glas s neba koji govori: ovo je Sin moj ljubazni koji je po mojoj volji.

Ovaj blagoslov koji je Hristos dobio od Oca je prosleđen na nas.

(Efescima 1:6) Na pohvalu slavne blagodati svoje kojom nas oblagodati u ljubaznome.

Zar nije divno znati da ta radost, koju je Isus primio kada mu je Otac rekao koliko ga voli, može poteći i ka nama? Zapamtimo da su ove reči Oca snažne samo onoliko koliko shvatimo koliki autoritet Otac ima nad svojim Sinom. Verovanje u Trojstvo kaže da je Očev autoritet posledica delegiranja, odnosno, da su Sin i Duh izglasali poziciju Ocu. Ali Biblija nam ipak svedoči da Otac ima apsolutni autoritet nad

Sinom, što znači da su Njegove reči blagoslova apsolutne. Taj apsolutni blagoslov može biti naš kroz Hrista. Molimo se da spoznamo da je srce evanđelja u poznanju da je Bog otac Hristu, a da je Hristos Božji Sin. To je jedini način na koji možemo sa sigurnošću znati da smo prihvaćeni u Ljubaznome i da je Njegov blagoslov apsolutan.

Ovde vidimo kako je Hristos bio u mogućnosti da primi Očev blagoslov:

(Jovan 5:19) A Isus odgovarajući reče im: zaista, zaista vam kažem: Sin ne može ništa činiti sam od sebe nego što vidi da Otac čini; jer što on čini ono i Sin čini onako.

(Jovan 5:30) Ja ne mogu ništa činiti sam od sebe; kako čujem onako sudim, i sud je moj pravedan; jer ne tražim volje svoje nego volju Oca koji me je poslao.

(Jovan 8:29) I onaj koji me posla sa mnom je. Ne ostavi mene otac sama; jer ja svagda činim što je njemu ugodno.

(Psalam 40:8) Hoću činiti volju tvoju, Bože moj, i zakon je tvoj meni u srcu.

(Jovan 15:10) Ako zapovijesti moje uzdržite ostaćete u ljubavi mojoj, kao što ja održah zapovijesti oca svojega i ostajem u ljubavi njegovoj.

Kroz Hristov život vidimo da se ključ zadobijanja blagoslova sastoji u držanju reči onoga koje je označen sa "Od koga." Kada držimo zapovesti onih koji su postavljeni nad nama, tada to blagosilja one koji su zaduženi da nas štite i blagosiljaju.

(Prva knjiga Mojsijeva 12:3) ...blagosloviću one koji tebe uzblagosiljaju.

Kao što vidimo, Božji Sin se povinovao svom Ocu, a tako se i Sara povinovala svom mužu.

(1 Petrova 3:6) Kao što Sara slušaše Avraama, i zvaše ga gospodarem; koje ste vi kćeri postale, ako činite dobro, i ne bojite se nikakvoga straha.

Ovo ponovo vidimo oslikano u obrascu roditelja i deteta:

(Efescima 6:1) Djeco! Slušajte svoje roditelje u Gospodu: jer je ovo pravo.

(Kološanima 3:20) Djeco! Slušajte roditelje svoje u svlačemu; jer je ovo ugodno Gospodu.

Takođe vidimo ovaj princip izražen u svim aspektima trostruke vrvce:

(Rimljanima 13: 1,2) Svaka duša da se pokorava vlastima koje vladaju; jer nema vlasti da nije od Boga, a što su vlasti, od Boga su postavljene. (2) Tako koji se suproti vlasti suproti se vlasti Božjoj; a koji se suprote primiće greh na sebe.

(1. Petrova 2:13-14) Budite dakle pokorni svakoj vlasti čovječijoj, Gospoda radi: ako caru, kao gospodaru; (14) ako li knezovima, kao njegovijem poslanicima za osvetu zločincima, a za hvalu dobrotvorima.

(1. Solunjanima 5:12-13) Molimo vas pak, braćo, priznajete one koji se trude među vama, i nastojnike svoj u Gospodu i učitelje svoje, (13) I imajte ih u izobilnoj ljubavi za djelo njihovo. Budite mirni među sobom.

Dok posmatramo Isusov život u božanskom obrascu, vidimo da život pun blagoslova dolazi iz pokornosti, poštovanja i držanja reči Autoriteta koji je nad Njim.

Da ponavimo, moć blagoslova je onoliko jaka, koliko je poštovanje onoga "Kroz koga" jako prema onome koji je "Od koga." Što vrednijim držimo reči onoga "Od koga je sve", toliko će nas više blagosloviti. Što više preziremo autoritet "Od koga" nad nama, to će nas više te reči osuditi. Tad teška kletva pada na nas, jer kada odbacimo autoritet onoga koji je nad nama, događa se da emotivno osuđujemo sebe i osećamo distancu u odnosu ličnost sa autoritetom. Takođe, tada čujemo reči prekora i neslaganja umesto reči prihvatanja i podrške. Reči podrške donose blagoslove; reči prekora donose kletvu.

Dobar primer ovog procesa nalazi se u priči o Kainu. Kain je izrazio nepoštovanje prema Bogu time što nije doneo pravu žrtvu u svojoj službi Bogu. Tada Bog ukazuje Kainu na grešku i ohrabruje ga da uradi ispravnu stvar. Ovaj pokušaj je toliko razljutio Kaina da je ubio svog brata. Kletva je svom težinom pala na Kaina. Zašto? Da li je to zato što ga je Bog mučio? Ne, to je bilo zbog Kainovog ličnog (ne)shvatanja pravde, koje ga je nagnalo da ima loša osećanja i da živi sa neodobranjem sa neba. Obratite pažnju na Kainov odogovor Bogu:

(Prva knjiga Mojsijeva 4:13) A Kain reče Gospodu: krivica je moja velika da mi se ne može oprostiti.

On u stvari govori da je njegova grešnost prevelika. To znači da se Kain osećao toliko lošim, da je verovao da ga Bog ne može prihvatiti. Ovo se nalazi u samom središtu prokletstva. Kada smo neposlušni Bogu i autoritetima koje je On uspostavio, mi u sebi gradimo sve jači osećaj da nebo ne odobrava i ne prihvata naš put. Nema bega od ovog načela.

Mnogi pokušavaju da izbegnu autoritete postavljene od Boga, postavljajući sebi isto pitanje, kao farisej koji je upitao, "Ko je moj bližnji?" Danas mnogi postavljaju pitanje, "Ko je autoritet u mom životu?" Mnogi tvrde da je samo Biblija njihov autoritet¹, ali sam taj autoritet osuđuje njihovu tvrdnju. Bog je postavio trostruku vrvicu autoriteta u naše živote da bi nas blagoslovio; Biblija je jasna po ovom pitanju. Sama Biblija je seme, i pripada "Od koga" autoritetima, ali Bog je postavio trostruku vrvicu načinjenu od autoriteta "Kroz koga". To događa i kroz druge autoritete koji nas neguju kroz život, zarad našeg blagoslova i zaštite. Ako ih odbacimo onda odbijamo i Božji autoritet i dobićemo kletvu.

U vezi sa ovom temom, prirodno je da se rađa pitanje: "Šta mi je činiti ako neko ko je postavljen da bude autoritet nada mnom traži od mene da učinim nešto što se protivi reči Božjoj? Šta da činim kada osoba od autoriteta odbacuje Boga i živi nemoralnim životom? Da li još uvek treba da budem poslušan takvom autoritetu?" Ovo pitanje ćemo obraditi kao sledeće, jer se svako od nas u nekom momentu života susreo sa ovim pitanjem, i veoma je bitno da reagujemo u skladu sa Biblijom.

1 "Ako svet vidi savršeno jedinstvo koja prebiva u crkvi Božjoj, to će biti jak dokaz u korist hrišćanstva. Razdori, nesloga i sitničarenja u crkvi, obeščašćuju našeg Iskupitelja. Sve se ovo može izbeći ako se predamo Bogu, i Isusovi sledbenici poštuju glas crkve. Neverovanje čini da individualna nezavisnost povećava našu bitnost, da je slabost poniziti se pred presudom crkve i odbaciti sopstvena ubeđenja šta je ispravno. Ali takvo ponašanje će samo doprineti anarhiji u crkvi i konfuziju u nama samima. Isus je video da sloga u hrišćanskom društvu predstavlja bitnu stavku u korist Božjeg plana, zato je i predstavlja tako svojim učenicima. I kroz istoriju, hrišćanstvo dokazuje da je snaga u zajednici. Neka se individualne procene potčine autoritetu crkve." *Review and Herald*, 19. Februar, 1880

Drugi deo. Božanski obrazac kad vođe padnu

5. Odgovor na otpadništvo

Mnogi su čuli za poslovicu “Bolje sprečiti nego lečiti”, a ovo je slučaj i sa trostrukom vrvcom Božjih blagoslova. U prošlom poglavlju smo govorili o onima koji poštuju autoritet i o njihovim blagoslovima kada im se povinuju. Sada se postavlja pitanje kako ćemo postupiti kada nam neka osoba od autoriteta zatraži da činimo stvari koje nisu u skladu sa Božjom reči ili ako se oni sami upuste u aktivnosti koje nisu od Boga.

Molitva za vođe

Prvo što bismo morali učiniti je da se molimo da se ovakve stvari ne dogode i da budemo pokornog duha prema njima. Kada indentifikujemo osobe od autoriteta u našim životima, moramo se moliti za njih da ih Bog blagoslovi i da im mudrosti, strpljenja i razboritosti u njihovom vođstvu. Ovo je savet koji nam je dat u Bibliji:

(1. Tim 2:1-2) Molim dakle prije svega da se čine iskanja, molitve, moljenja, zahvaljivanja za sve ljude, (2) za careve, i za sve koji su u vlasti, da tihi i mirni život poživimo u svakoj pobožnosti i poštenju.

Da li se redovno molimo za naše roditelje da ih Bog blagoslovi, za njihovo zdravlje i za ono što čine? Da li se molimo da nas naši roditelji blagoslove svojim rečima i dobrim delima? Kroz naše reči možemo

privući blagoslove na nas i na našu decu. Naš Otac na nebesima želi da tako bude.

Da li se sa verom molimo za svoje crkvene vođe, propovednike i starešine u lokalnoj crkvi? Da li se molimo da im naš Otac da mir, radost i ljubav Hristovu? Šta je sa našim lokalnim vođama u društvu i vođama u vladi? Da li se molimo za njih? Da li ih pominjemo pred Gospodom i molimo za njihove porodice i njihovu zaštitu? Ovo je dužnost svakog hrišćanina, ali da li se ova dužnost poštuje u širim razmerama? Ne, koliko sam ja video. Zašto je to tako? To je još jedan primer sotoninog krivotvorenog obrasca, koji uništava strukturu autoriteta. Kada ne vidimo da smo u trostrukoj vrci autoriteta i ne vidimo potrebu da se molimo za one koji su nad nama, to je možda zato što i ne verujemo da su iznad nas. Ako verujemo da su nad nama na neki način, moguće je da ih i dalje ne vidimo kao posrednike u blagoslovu za nas.

Kada se vođe umore od sotoninih napada, potrebni su nam ljudi kao Aron i Ur, da pridrže ruke našim vođama, da im pomognu i da ih ohrabre. Da li šaljemo zahvalnice našim vođama kada imamo mogućnosti za to? Da li im zahvaljujemo za dobre stvari koje rade? Vođama je potrebno naše ohrabrenje i potrebne su im naše molitve. Svi oni koji žive po božanskom obrascu će se moliti za one koji su iznad njih po autoritetu i trudiće se da ih blagoslove svojim dobrim delima i milostivim duhom. Ovaj proces je veoma bitan, jer ako vođa poklekne, ljudi bi trebali da se zapitaju da li sam se s verom molio za ovog vođu? Da li sam ohrabrivao ovog vođu? Ako ne možemo iskreno reći da jesmo, onda treba da se pokajemo za sopstveni propust u obavljanju svog dela posla koji smo trebali da izvršimo. Sotonin cilj je da oni koji su pod autoritetom, prestanu da se mole za one koji su nad njima. On tada može iskušavati tog vođu da sagreši i da potom pokrene ljude da deluju protiv tog vođe ogovaranjem, optužbama i preziorom.

Ako smo se s verom molili za naše vođe, i ako smo u srcu razvili privrženost prema njima, kroz taj proces ćemo biti zaklonjeni od duha pobune i nezadovoljstva kada vidimo da naše vođe pokleknu. Oni koji su brzi da upru prstom na grehe vođe, pokazuju da su bili spori u molitvi i podršci za njih u svojoj privrženosti.

Kada vođe padnu

Razmotrimo sada primere kada su vođe pale. Prethodno, podsetimo se božanskog obrasca, i situacija gde bi se on mogao primeniti.

Izvor – Od Koga	Kanal – Kroz Koga	Reference
Otac	Sin	1. Kor. 8:6; 1. Kor. 11:3; Jevr. 1:1-3
Muš	Žena	1. Moj. 3:16; 1. Kor. 11:3; Efe. 5:25; 1. Pet. 3:1
Otac	Majka	2. Moj. 20:12; Efe. 6:1; Kol. 3:20
Majka	Deca	1. Tim. 2:15
Hristos	Muš	1. Kor. 11:3
Hristos	Crkva	Efe. 5:25
Prorok	Sveštenik	2. Moj. 4:16; 3. Moj. 8:36
Starešine/ Propovednici	Stado	1. Pet. 5:2; 1. Sol. 5:12.13
Car/Vlast	Podanici/ Građani	Rim. 13:1-3; 1. Pet. 2:13.14
Biblija	Duh proroštva	RH Jan 20, 1903 “Lesser Light”
Biblija	Propovednik/ Starešina	2. Tim. 4:2; 1. Pet. 5:2

Kao što smo maločas zapazili, ličnost “Kroz koga” prima blagoslov kada poštuje i povinuje se ličnosti “Od koga”. Kada imamo situaciju gde nas osoba od autoriteta prisiljava da učinimo nešto nasuprot učenjima Biblije, onda moramo sa poštovanjem istaći da to ne možemo izvršiti. Evo nekih biblijskih primera:

(Danilo 3:14.16-18) Navuhodonosor progovori i reče im: je li istina, Sedraše, Misaše i Avdenago, da vi ne služite mojim bogovima, i da se ne klanjate zlatnome liku koji postavih?... (16) Odgovoriše, Sedrah, Misah i Avdenago, i rekoše caru Navuhodonosoru: nije na trijebe da ti odgovorimo na to. (17) Evo, Bog naš, kojemu mi služimo, može nas izbaviti iz peći užarene; izbaviće nas iz tvojih ruku care. (18) A i da ne bi, znaj, care, da bogovima tvojim nećemo služiti niti ćemo se pokloniti zlatnome liku, koji si postavio.

(Prva knjiga Mojsijeva 39:7-8) I dogodi se poslije, te se žena gospodara njegova zagleda u Josifa, i reče: lezi sa mnom. (8) A on ne htje, nego reče ženi gospodara svojega: eto gospodar moje ne razbira ni za što što je u kući, nego što god ima dade meni u ruke.

(Dela 4: 18-19) I dozvavši ih zapovjediše im da ništa ne spominju niti uče u ime Isusovo (19) Petar i Jovan odgovarajući rekoše im: Sudite je li pravo pred Bogom da vas većma slušamo negoli Boga.

U ovim slučajevima, od Božjeg naroda se tražilo da rade nasuprot Svetom Pismu, na šta oni nisu mogli pristati. Radije su snosili posledice povinovanjem višem autoritetu, Bogu. Ovaj isti test će proći i Božji narod kada se nedeljni zakon univerzalno sprovede u bliskoj budućnosti.

Ipak, većina situacija se ne odnosi direktno na vezu između vođe i podanika, već se radi o neuspehu vođe da ispuni svoje zadatke verno. Evo nekoliko biblijskih primera:

“Od koga”	“Kroz koga”	Primer
Petefrije	Josif	Služio verno
Ilije	Ana	Molitva u hramu
Saul	David	Nije digao ruku na pomazanika
Ilija	Ahav	Trčao je pred kočije
Danilo	Navuhodonosor	Test hranom/tumačenje sna

Josif je verno služio svog paganskog gospodara i činio je sve što je mogao da donese blagoslove na njegov dom. U slučaju Ane, Ilije ju je prekorio da je pijana, a ona je pokorno odgovorila, “Ne gospodaru” i objasnila svoju situaciju. Nije prekorila svog sveštenika zato što je postao popustljiv sa svojim sinovima i koji su izazvali poteškoće sa žrtvovanjem. Iako je Samuilo pomazao Davida da zameni Saula na tronu Izrailja, David nije hteo da podigne svoju ruku na Saula i da ga ukloni. Nije hteo da napadne Božjeg pomazanika. Iako je Ilija bio prorok i na neki način iznad Ahava i dalje je pokazivao poštovanje prema Izrailjskom caru i potrčao je u susret njegovim kočijama kroz veliki pljusak. U četvrtom poglavlju knjige proroka Danila, a u vezi sa snom koji je Navuhodonosor imao, vidimo da se i on brinuo za svog cara.

(Danilo 4:19) Tada Danilo, koji se zvaše Valtasar, osta u čudu za jedan sahat. I misli ga uznemiravahu. A car progovori i reče: Valtasare, san i značenje mu da te ne uznemiruje. A Valtasar odgovori i reče: gospodari moj, san da bude tvojim nenavidnicima i značenje njegovo neprijateljima tvojim.

Kralj je znao da se Danilo brinuo za njega i zato mu je verovao. Iako je ovo bio čovek koji mu je uništio dom i odveo ga u ropstvo, i dalje mu je služio verno sa poniznim duhom i bio je zato blagosloven. Ključ za sve ove situacije može se videti u ovom savetu, kao jedan primer božanskog obrasca:

(1. Petrova 3:1-4) A tako i vi žene budite pokorne svojim muževima, da ako koji i ne vjeruju riječi ženskijem življenjem bez riječi da se dobiju, (2) Kad vide čisto življenje vaše sa strahom; (3) Vaša ljepota da ne bude spolja u pletenju kose, i udaranju zlata i oblačenju haljina; (4) Nego u tajnome čovjeku srca, u jednakosti krotkoga i tihoga duha, što je pred Bogom mnogocjeno.

I žena koja ima nevernog muža mora da ga služi verno, pokušavajući na svaki način da poštuje i donese blagoslov svome mužu. Kroz ovaj proces, srce muža može omekšati i postati impresionirano poštovanjem koje mu žena pruža, i predati svoje srce Gospodu. Petar daje savete za još neke situacije:

(1. Petrova 2:13-16) Budite dakle pokorni svakoj vlasti čovječijoj, Gospoda radi: ako caru kao gospodaru; (14) Ako li knezovima, kao njegovijem poslanicima za osvetu zločincima, a za hvalu dobrotvorima. (15) Jer je tako volja Božja da dobrijem djelima zadržavate neznanje bezumnijeh ljudi. (16) Kao slobodni, a ne kao da biste imali slobodu za pokrivač pakosti, nego kao sluge Božje.

Biblija nas savetuje da budemo pokornog duha koji daje dužno poštovanje onima koji su vođe, jer ćemo kroz taj proces učutkati neznanje bezumnih ljudi.

Proces pokoravanja vođama je blag način podsećanja na ono što jesu, i na njihovu dužnost da bagosiljaju. Osoba koja je pokorna će se takođe moliti za tog vođu i tražiće da bude blagosloven kroz njih. Naš Gospod, koji drži srca careva u svojim srcima, može ih obratiti i pokrenuti da daju blagoslove. Pokornost po svojoj prirodi privlači blagoslove, dok duh nepokoravanja šalje vođi poruku " Ja sam jednak

tebi” ili čak “Ja sam nad tobom jer sam ja procenio da je tako”. Zato Biblija govori:

(1. Timotiju 5:1) Starca ne karaj, nego mu govori kao ocu; momčadma kao braći.

(Izlazak 22:28) Nemoj psovati sudija, i starješini naroda svojega ne govori ružno.

Ako neka osoba prekori, ruži ili prokune onoga koji je nad njime, to se smatra prekršajem božanskog obrasca. Samo onaj koji mu je jednak, ili iznad njega, može izneti prekor. Ako vidimo propovednika ili starešinu kako uče nešto što verujemo da nije biblijski, moramo pratiti Božanski obrazac i obratiti im se pokornog duha i nežno im preneti poruku da razmotre ono što biblija uči. Nije naša dužnost i poziv da dokazujemo da greše ili da ih obrukamo pred zajednicom. Sotona žudi da pripadnici crkava izdižu sebe na visinu osoba od autoriteta i da im se obraćaju kao da su oni njima autoritet. Ovo uništava kanal blagoslova i izlaže ljude sotoninim napadima.

Kada neka osoba direktno izaziva autoritet nad njima, oni iskazuju nepoštovanje tog autoriteta; a nepoštovanje autoriteta donosi prokletstvo na osobu koja je prekoreva. Zapamtite šta je Bog rekao Avramu:

(Prva knjiga Mojsijeva 12:3) Blagosloviću one koji tebe uzblagosiljaju, i prokleću one koji tebe usproklinju, i u tebi će biti blagoslovena sva plemena na zemlji.

Moramo biti veoma obazrivi kako se obraćamo onima koji su nad nama. Govoriti loše o njima donosi prokletstvo nama i našim porodicama. Juda kaže sledeće:

(Juda 1:8) Tako dakle i ovi što sanjajući telo pogane, a poglavarstva se odriču, i na slavu hule.

Kada preziremo i loše govorimo o vođama, mi kršimo božanski obrazac i donosimo plimu prokletsva na sebe i one pod našom zaštitom. Oni koji su pod našim autoritetom vide kako se odnosima prema onima nad nama, te će i oni biti pod uticajem da se vode istim duhom i ponašaju se prema nama na isti način. Jednom kada takav duh uđe u zajednicu, rasturiće je u nekom trenutku. Ovo je kletva onih koji govore loše o vođama i onima koji su nad njima po autoritetu.

Ovi principi su od vitalne važnosti za naše poimanje trenutnog stanja u crkvi. Mnogi od nas su u dubokom ubeđenju da su se naše vođe okrenule od Boga. Kako pristupamo ovoj tužnoj situaciji mora biti temeljno razmotreno. Da li pratimo božanski obrazac u ovim stvarima? U ovom momentu pitanje koje se često postavlja je “Šta je crkva?” Ovo je tema kojoj upravo pristupamo.

6. Identifikacija crkve

Da bi se ispravno postavili, moramo prvo identifikovati ljude i institucije koje treba da poštujemo. Takođe, moramo identifikovati i one koji su pod našom zaštitom, da bi ih stoga zaštitili i blagoslovili. Život u zapadnom društvu je uništio božanski obrazac i pomutio kanal blagoslova za mnoge. Ipak, većina nas, može identifikovati dve vrvce iz trostruke vrvce.

Većina nas može identifikovati svoje roditelje kao čuvare iz detinjstva, a civilni autoriteti, kao što su vlasti, policija i sudstvo, lako se identifikuju. Ono što velikom broju ljudi nije lako je da identifikuju crkvu kao autoritet u svojim životima. Kao deo trostruke vrvce, moramo jasno identifikovati crkvu da bismo znali kome da priđemo, da se obratimo i za koga da se molimo.

Mi dobijamo lični blagoslov kroz čitanje Božje reči i kroz poštovanje božanskog obrasca u našim porodicama i društvu, ali postoji takođe i blagoslov koji dolazi iz Božje crkve. Blagoslov koji dolazi iz Božje crkve je onaj koji je dat Avramu.

(Prva knjiga Mojsijeva 12:2-3) I učiniću od tebe velik narod, i blagosloviću te, i ime tvoje proslaviću, i ti ćeš biti blagoslov (3) Blagosloviću one koji tebe uzblagosiljaju, i prokleću one koji tebe usproklinju, i u tebi će biti blagoslovena sva plemena na zemlji.

Deca Izrailja su bila primaoci obećanja Gospoda uključujući i zavete. Najvitalniji deo ovog zaveta je uključivao sledeće:

(Jevrejima 8:9-11) Ne po zavjetu koji načinih sa očevima njihovima u onaj dan kad ih uzeh za ruku da ih izvedem iz zemlje misirske; jer oni ne ostaše u zavjetu mome, i ja ne marim za njih, govori Gospod. (10) **Jer ovo je zavjet koji ću načiniti s domom Izrailjevim** poslije onijeh dana, govori Gospod: Daću zakone svoje u misli njihove, i na srcima njihovim napisaću ih, i biću im Bog, i oni će meni biti narod. (11) I nijedan neće učiti bližnjega svojega, i nijedan brata svojega, govoreći: poznaj Gospoda: jer će me svi poznati od maloga do velikoga među njima.

Obratite pažnju da je ovaj zavet učinjen sa domom Izrailjevim. Bitno je da shvatimo da kada je Izrailj prestao da bude posrednik Božjih blagoslova, veza ka prvobitnom obećanju datog Avramu je prenesena na hrišćansku crkvu.¹

(Galatima 3:16.29) A Avramu i sjemenu njegovu rečena biše obećanja. A ne veli i sjemenima, kao za mnoga, nego kao za jedno: i sjemenu tvojemu, koje je Hristos... (29) A kad ste vi Hristovi, onda ste sjeme Avraamovo, i po obećanju našljednici.

Znamo da se Božja crkva brzo širila po svetu pod vođstvom apostola, ali je ubrzo pala pod intenzivno progonstvo. Ovo je odvelo crkvu u pustinju gde ju je Bog čuvao 1260 godina.

(Otkrivenje 12:6) A žena uteče u pustinju gdje imaše mjesto pripravljeno od Boga, da se onamo hrani hiljadu i dvjestu i šezdeset dana.

Kada se završio period od 1260 godina, ostatak Božjeg naroda istupio je da objavi poruku sudnjeg dana. Ova grupa je identifikovana time što drži Božje zapovesti i veru Isusovu.

(Otkrivenje 12:17) I razgnjevi se zmija na ženu, i otide da se pobije s ostalijem sjemenom njezinijem, koje drži zapovijesti Božje i ima svjedočanstvo Isusa Hrista.

¹ "Hristos mora biti temelj naše nade; jer samo kroz njega možemo biti naslednici večnog života. Besmrtno nasledstvo nam je dato pod određenim uslovima. Ne možemo naslediti ništa na ovome svetu osim ako nemamo neoboriv dokaz nasledstva, pa tako i naše nasledstvo na budućem svetu mora biti dokazano kroz neoboriv dokaz nasledstva. **Put kojime ćemo dobiti nebesko nasledstvo je jasno otkriven u reči Božjoj. Moramo doći pod Avramov zavet**, a ono što je potrebno je: A kad ste vi Hristovi, onda ste sjeme Avraamovo, i po obećanju našljednici." Messenger, 10. Maj, 1893.

Od vitalne važnosti je da zapamtimo da ovaj kanal blagoslova dolazi od Avrama. Zato je važno da pobliže ispitamo ključne principe njegovog sistema službe, koji će nam pomoći da identifikujemo ko su pravi duhovni naslednici Avrama. Detaljno podvlačim ove principe u 11. poglavlju moje knjige Životna pitanja, ali zarad istraživanja predstavljenog u ovoj knjizi, iznosim sumirano onako kako je ovo predstavljeno prvo kod Avrama, a kasnije i kod Izrailja.

Avram	Izrailj
1. Porodična struktura (Prva Mojsijeva 18:19)	1. Peta zapovest je povratila porodičnu strukturu. Otpuštanje iz ropstva je dalo porodicama više vremena da provedu zajedno. Nasleđe je određivano porodičnim rodoslovom.
2. Nomadski narodi (Jevrejima 11:8-10)	2. Izrailj se vratio ruralnom načinu života u šatorima u pustinji.
3. Identitet je ostvarivan kroz roditeljski blagoslov (Prva Mojsijeva 12:2)	3. Bog je obećao da će blagosloviti Izrailj ako bude veran. Peta zapovest koja se tiče roditelja, povratila je kanal blagoslova.
4. Držanje subote i zapovesti (Prva Mojsijeva 26:5)	4. Bog im je dao zapovesti na gori Sinaj i naučio ih poštovanju Subote kroz sakupljanje mane.
5. Vera u smrt i uskrsnuće (Jevrejima 11:17-19)	5. Četvrta zapovest otkriva Boga kao jedini izvor života i kao jedinog koji nas održava živima. Bez Njega nema života.
6. Ponizni Spasitelj – otkriven kao zaklano jagnje (Jovan 11:25)	6. Celokupna služba u Svetinji je data da potpuno otkrije delo Spasitelja koji dolazi, i Njegovog dela kojim nas poučava svojim zapovestima.
7. Naglasak obožavanja je na nevidljivom (Druga Mojsijeva 20:4.5)	7. Druga zapovest naglašava obožavanje Onoga koji je nevidljiv.

Žena koja izlazi iz pustinje u dvanaestom poglavlju Otkrivenja je, po našem shvatanju, pokret Advenstista sedmoga dana. Nadahnuće nam na nekoliko mesta govori da Adventni pokret ponavlja istoriju Izrailja. Obratimo pažnju na neke od tih paralela.

Izrailj	Crkva
1. Ušli su u Egipat čiste vere, ali su posle nekog vremena pali u otpadništvo. Ušli su sa velikim znanjem, a izašli znajući veoma malo – kao gomila robova.	Apostolska crkva je počela verno, ali su posle nekog vremena pali u otpadništvo – ušli su u mračni srednji vek znajući za moć jevanđelja i izašli su iz njega teško se oslobađajući od porobljavajućeg učenja Rima.
2. Izrailj se upleo u idolatriju obožavajući tele. Druga knjiga Mojsijeva 32:1-4.	Crkva se uplela u idolatriju kada je Konstantin pomešao paganizam i hrišćanstvo zbog stabilnosti Rimske imperije. Crkva je ubrzo potom ukinula drugu zapovest koja zabranjuje idolatriju.
3. U cilju prave službe Bogu, Izrailj je morao da se odvoji od Egipćana, da bi mogli da drže Božje zapovesti. Druga Mojsijeva 5:1-5, Psalam 105:43-45	Pravi sledbenici Boga su morali da se odvoje od palih crkava, da bi mogli da služe Bogu u istini i da drže Njegove zapovesti.
4. Bog je preko Mojsija davao Izrailjcima instrukcije kako treba ispravno proslavljati Boga. Mojsije je umro pre nego što su ušli u Hanan – ali je Mojsije zapisao sva uputstva koja su ih odvela u obećanu zemlju.	Bog je kroz službu Elen Vajt davao instrukcije crkvi kako će najbolje služiti Gospoda. Elen Vajt je umrla pre drugog Hristovog dolaska, ali je dala mnogo instrukcija koja će odvesti Božju crkvu u nebeski Hanan.
5. Samo što su izašli iz Egipta iskusili su radost prilikom razdvajanja Crvenog mora, a posle gorko razočaranje kod Mare. Nedugo posle ovoga su dobili deset zapovesti.	Kao i advenstistička crkva koja je doživela radost zbog ponoćnog pokliča, a potom gorko razočaranje zbog 1844-te. Ubrzo posle toga proučavali su Pismo i pronašli punu svetlost o deset Božjih zapovesti, uključujući i subotu.
6. Subotu je Bog koristio kao test vernosti Njemu Druga knjiga Mojsijeva 16:4, 23-28.	Subota će biti postavljena kao test vernosti, kao što je pokazano u poruci prvog anđela. Otk. 14:6.7

Izrailj	Crkva
7. Izrailj je bio organizovan podelom na hiljade, pa stotine, pa pedesetine i desetine. Druga knjiga Mojsijeva 18:14-24.	Adventistička crkva je podeljena na generalnu konferenciju, unije, konferencije i lokalne crkve. Posebne instrukcije su date na ovu temu.
8. Posebne instrukcije su date za zdrav način života. 3. Mojsijeva 11.	Posebne instrukcije su date za zdrav život. Elen Vajt je 1863 primila nekoliko vizija na ovu temu.
9. Svetinja sa svojim simbolima je predstavljala središte službe. Druga knjiga Mojsijeva 25-40.	Bogoslužjenje je zasnovano na poznavanju stvarne službe u nebeskoj Svetinji. Otkrivenje 11:19; 15:5.
10. Starozavetni Izrailj je došao do granice sa Hananom i dobo je poruku da će im Bog dati Hanan, ali su odblacili tu poruku i lutali su po pustinji četrdeset godina. Bog je sledeću generaciju uveo u Hanan.	Adventistička crkva je dobila posebnu poruku 1888 godine koja je trebalo da joj omogući da brzo uđe u nebo, ali je poruka odbačena i od tada lutamo. Bog će jednu novu generaciju uvesti u nebeski Hanan.

Adventistička crkva je bila u poziciji da dobije Avramov blagoslov, jer se pojavila nakon perioda od 1260 godina i prihvatila je srž tog sistema blagoslova kroz službu pravom Bogu, Njegove zapovesti i sistem službe u svetinji.

Obratite pažnju šta nadahnuće govori o ovom odnosu Adventista i Boga:

Adventisti koji drže zapovesti zauzimaju jedinstven i uzvišeni položaj. Jovan ih je video u viziji i opisuje ih. "Ovo su oni koji drže zapovesti Božje i veru Isusovu". **Bog je napravio poseban zavet sa starim Izailjcima**, ako se pokažu vernima: Ako samo slušate moj glas i uzdržite sve zapovesti, onda ćete biti blago i iznad svih naroda jer je cela zemlja moja. I vi ćete mi biti kraljevstvo sveštenika, i svet narod." **I onda se obraća svom narodu koji drži zapovesti u poslednjim danima:** "Ali vi ste odabrani rod, carsko sveštenstvo, narod sveti, narod dobitka, da objavite vrline onoga koji vas dozva iz tame na svoju čudesnu svetlost." *Review and Herald*, September 7, 1886.

Bog je pozvao svoju crkvu u ove dane, i pozvao je i stari izrailj da budu svetlost svetu. Sečivom istine, porukama

prvog, drugog i trećeg anđela, On je odlučio njih od crkava i sveta i doveo ih u svoju svetu blizinu. On ih je učinio rizničarima svog zakona i podario im je velike istine proroštva za ova vremena. Kao što su stari proroci dali Izrailjcima, ovo su svete istine koje trebaju biti prenesene svetu. *Svedočanstva 5 sveska*, stranica 455.

“I reče Gospod Mojsiju govoreći: A ti kaži sinovima Izrailjevijem i reci: ali subote moje čuvajte, jer je znak između mene i vas od koljena do koljena, da znate da sam ja Gospod koji vas posvećujem. Čuvajte dakle subotu, jer vam je sveta; ko bi je oskrvniio da se pogubi; jer ko bi god radio kakav posao u nju, istrijebiće se ona duša iz naroda svojega. Šest dana neka se radi; a sedmi je dan subota, odmor, svet Gospodu; ko bi god radio posao u dan subotni, da se pogubi. Zato će čuvati sinovi Izrailjevi subotu praznujući subotu od koljena do koljena zavjetom večnim. To je znak između mene i sinova Izrailjevih do vijeka; jer je za šest dana stvorio Gospod nebo i zemlju, a u sedmi dan počinu i odmori se.” Druga knjiga Mojsijeva 31:12-17. **Zar nas ove reči ne upućuju ko je izabrani Božji narod? I zar nam ne govore da do kraja veka moramo čuvati i zadržati onu svetu različitost koju je Bog stavio na nas?** Deca Izrailjeva su morala da čuvaju subote od kolena do kolena “jer je zavet večni.” Subota nije izgubila na svom značenju. I dalje je znak između Boga i njegovog naroda, i biće tako zauvek. *Svedočanstva 9*, stranica 17.

Ove nadahnute reči govore jasno da je Bog stavio Avramov blagoslov na Adventni pokret. Ipak, ovi blagoslovi koje je dobila Adventistička crkva su je načinili posebnim predmetom sotoninog gneva. To je prikazano u Otkrivenju 12: 17:

(Otkrivenje 12:17) **I razgnjevi se zmija na ženu, i otide da se pobije s ostalijem sjemenom njezinijem**, koje drži zapovijesti Božje i ima svjedočanstvo Isusa Hrista.

Ovi posebni napadi su naveli Adventiste da počine istu grešku kao i Izrailj.

Sotonine zamke su postavljene za nas kao što su bile postavljene i za decu Izrailja pre nego što će ući u Hanan. Mi ponavljamo istoriju tog naroda. *Svedočanstva 5*, stranica 160.

Ako pažljivo proučavamo istoriju Izrailja kada su bili na granicama Hanana, vidimo da su ljudi upali u otpadništvo i učestvovali u lažnim

službama bogovima naroda koji su bili oko njih. Ako pažljivo proučavate Patrijarhe i Proroke, poglavlje 41, "Otpadništvo na Jordanu", možete pročitati šta se dogodilo Izrailju i možete povući paralelu sa nama danas. Činjenica da je otpadništvo nastalo i u Adventnom pokretu, u stvari potvrđuje njen poseban odnos sa Bogom, umesto da ga negira. Iako je razočaranje naših pionira potvrdilo njihov status kroz paralelu sa razočaranjem Hristovih učenika kada je umro, tako i trenutno razočaranje na vratima nebeskog Hanana, potvrđuje paralelu sa starim Izrailjem koji je imao zavetni odnos sa Bogom.

Prorok kaže za Izrailj:

"Zalutali su na zabranjeno tlo, i zapleli su se u sotoninu zamku. Opčinjeni muzikom i plesom, i privučeni paganskim vestalkama (Vavilonskim ćerkama), odbacili su svoju vernost Jehovi. Dok su se ujedinili u gozbi i veselju (prihvatanje Protestantskih crkava), opijali se vinom (Trojstvo, Hristova priroda, nauka o pomirenju, itd.) pomutili su im se umovi i prekoračili su granice samokontrole. Zanos je uzeo velikog zamaha; i pošto su opoganili svoju savest razvratnostima, ubedili su ih da se klanjanju idolima (Trojstvo). Ponudili su žrtve na paganskim oltarima u degradirajućim ritualima (otpad). Nije prošlo mnogo vremena pre nego se otrov proširio, kao smrtonosna infekcija, kroz Izrailjski logor. Oni koji su pobedili svoje neprijatelje u borbi, potpali su pod uticaj lukavih paganskih žena. Ljudi su bili zaslepljeni. **Vođe i vladari su bili prvi koji su prestupili zakon**, i tako su mnogi potpali pod krivicu, jer je **prestup postao narodni**. I Izrailj prionu uz Velfegora." Patrijarsi i Proroci, stranica 454.

"Zimrije, jedan od vođa Izrailja, ušao je hrabro u logor, praćen Madijanskom bludnicom, princezom od 'doma oca svojega među Madijancima,' koju je odveo do svog šatora. Nikada porok nije bio smeliji ili tvrdoglaviji. Opijen vinom (lažnim učenjima), Zimrije je razglasio 'greh svoj kao Sodom', i likovao u svojoj sramoti." *Patrijarsi i Proroci*, stranica 455.

Kako se Izrailj probudio iz greha?

Brzim dolaskom suda su se ljudi probudili od veličine svoga greha. Strašna pošast je izbila u logoru koja je ubila desetine hiljada velikom brzinom. **Bog je zapovedio da vođe ovog otpada budu ubijene** od strane sudijske. Ova zapovest je brzo sprovedena u delo. Prestupnici su brzo pobijeni, a onda su njihova tela obešena pred očima celog Izrailja, da bi, videvši

da je sa vođama završeno tako odlučno, imali jasniju sliku koliko je njihov greh odvratn Bogu i Njegovom gnevu prema njima. *Patrijarsi i Proroci*, stranica 455.

Postoji li razlog da sumnjamo da se istorija neće ponoviti u ove dane? Zar nam nije rečeno kako ponavljamo istoriju Izrailja? Bog neće dozvoliti ruženje, i otpadništvo će se sresti sa nebeskom pravdom. Tu pravdu neće izvršiti pripadnici crkve kao u vreme Izrailja, već će se Bog postarati da se otpadništvo verno kazni.

Oni koji se podignu u gnevu protiv naših crkvenih vođa, ne razumeju svoju poziciju u strukturi blagoslova i takođe ne veruju da Bog neće dozvoliti da mu se rugamo. Strašna je stvar upasti u ruke živoga Boga.

Moj apel mojoj crkvi je da plačemo i molimo za naše vođe; jer su trenutno na meti strašnog uništenja. Pokajanje i molitva pred Gospodom nije nešto što telesno srce želi. Ne postoji ljubav u telesnim srcima prema našim vođama, od kojih mnogi srljaju u sigurnu smrt.

Postavimo se u poziciju kao verna žena prema svom nevernom mužu i tražimo da pridobijemo naše vođe našim ponašanjem. Oni koji se gneve i povezuju ovu poruku dragog Sina Božjega sa napadnošću, nazivajući crkvu Vavilonom, čine sotonin posao da još više otvrdnu srca naših vođa u otpaništvu. "Odgovor blag utišava gnjev" i "Zlatne jabuke u srebrnijem sudima jesu zgodne riječi." Priče Solomunove 15:1; 25:11

7. Oslanjanje na kanal blagoslova

Jasno se sećam besne molitve Bogu, vezano za neke od crkvenih vođa, kada nisu dobro radili svoj posao. Neki su dozvoljavali svetsku muziku, prećutkivali su istinu u nekim drugim situacijama, i dozvoljavali su sumnjičavim govornicima da se obraćaju našem narodu. Izlivao sam svoje srce pred Gospodom sa dubokim osećajem frustracije prema vođama koji su dozvolili da se to događa.

Ne mogu tačno da se setim osećanja koje sam imao, ali je njena suština bila u tome da sam davao više moći vođama nego što je to po Bibliji trebalo i da je to bio pokretač moje frustracije. Ali, podsetio sam se da sav autoritet dolazi od Boga i da On vidi prestupe vođa. Primetio sam da je moj bes bio manjak vere da Bog kontroliše situaciju.

Drugom prilikom, bio sam veoma grubo nastrojen prema svom ocu, jer sam mislio da je nepravedan. Želeo sam njegov blagoslov u nekim stvarima, ali sam završio sa kletvom. Opet sam izlio svoje srce pred Gospodom i dobio sam snažan utisak, "Ja sam tvoj Bog, ne tvoj otac, tražiš od njega više nego što on može da ti da i to je izvor tvog razočarenja."

Ovo je bila teška lekcija za mene, ali i jedna koja je vitalna ako želimo biti jaki da se suočimo sa padovima naših vođa, a da se ne razljutimo i pobunimo.

U okviru božanskog obrasca, Biblija nam otkiva nekoliko slučajeva, gde je "Kroz koga" ličnost pokušala da manipuliše sa "Od koga" ličnošću, da bi dobila ono što želi. Slučaj gde je Rebeka uputila Jakova

da prevari svog oca, i osigura sebi prvenaštvo, značajan je primer. Isak se opirao proročkoj reči koja govori da će stariji služiti mlađem i radio je na tome da pridobije Isavovo prvenaštvo. Rebeka je pokazala manjak poverenja u Boga, zaboravljajući da joj je On rekao da će Isav služiti Jakova. Ona je nagnala svog sina da osigura sebi prvenaštvo kroz prevaru i time navukla groznu kletvu na sebe; nikada više nije videla Jakova, otkad je pobjegao u kuću svog ujaka.

Zatim, imamo i primer kako je Rahilja postala neprijateljski nastrojena prema Jakovu, kada nije mogla da ima decu.

(Prva knjiga Mojsijeva 30:1) Rahilja vidjevši gde ne rađa djece Jakovu, pozavidje sestri svojoj; i reče Jakovu: daj mi djece ili ću umrijeti.

Rahilja je upala u zamku da pridaje Jakovu više moći nego što je imao, pa ju je to nagonilo da bude agresivna prema njemu. Rahiljina agresivnost je donela veoma brzu kletvu od njenog muža, koji ju je podsetio da on nije Bog.

(Prva knjiga Mojsijeva 30:2) A Jakov se rasrdi na Rahilju, i reče: zar sam ja a ne Bog koji ti ne da poroda?

Postoji nekoliko primera u Bibliji, kada su ljudi, koji su bili na podređenom položaju, propustili da veruju da Bog drži sve pod kontrolom i pokušali su da uzmu stvari u svoje ruke, donveši time sebi kletvu.

Jedan primer koji bih voleo da podelim sa vama je slučaj Ahitofela.

Ahitofel je bio jedan od Davidovih savetnika a takođe i Vitsavejin deda. Uporedite Drugu knjigu Samuilovu 11:3 sa Drugom knjigom Samuilovom 23:34. Ahitofel je imao jakih razloga da bude razdražen Davidom zato što je spavao sa njegovom unukom i time doneo greh na Izrailj. Takođe je mogao saosećati sa Avesalomom kada David nije disciplinovao njegovog polubrata Amnona, koji je silovao njegovu sestru. Pogledajte Drugu knjigu Samuilovu, 13. poglavlje.

Ahitofelu se činilo da će David uspeti da se izvuče nekažnjeno za grehe koje je počinio, pa je tako podržao bunu koju je Avesalom podigao u cilju da preuzme Davidov tron. Biblija otkirva da je Bog slomio Ahitofelove planove i Davidovi ljudi su pobedili u boju. Ahitofel je znao šta mu se sprema, i pre nego što su ga pronašli, obesio se. Pogledajte Drugu knjigu Samuilovu 17: 1-23.

Ahitofelov plan je bio vešto smišljen i zamalo je uspeo, ali kako je David bio Božji pomazanik, njegovi planovi su propali. Ahitofelov primer me je uvek podsećao kao upozorenje onima, koji pokušaju da nadvladaju korumpirane vođe bez Božjeg odobrenja.

Za razliku od Ahitofela, David je čekao da se Bog pobrine za Saula. David je imao mnogo više razloga da preuzme vođstvo od Saula, nego što je Avesalom imao razloga da preuzme vođstvo od Davida. Ali ipak, David nije podigao ruku na Božjeg pomazanika. Čak i kada ga je Samuilo pomazao da bude car, i dalje je čekao da Bog sudi Saulu. Vidimo dubinu Davidovog poštovanja prema autoritetu, kada je žalio za Saulom i kada je napisao ove reči:

(2. Samuilova 1:23) Saul i Jonatan, mili i dragi za života, ni za smrti se ne rastaviše; lakši od orlova bijahu.

Čovek koji se oslanja na Boga, može da priušti sebi da bude milostiv prema onima koji ga mrze. Saul je mrzeo Davida i pokušavao je dugo vremena da ga ubije, a ovo je Davidov odgovor na to. Molim se da njegov primer odzvanja u našim mislima dok posmatramo trenutno otpadništvo.

Ključ za oslanjanje na kanal blagoslova jeste da imamo iskusto u poznanju Boga i Njegovog Sina. Oni koji proučavaju Bibliju sa razboritošću, znaju da je Otac izvor svog života i da Njegovoj pažnji ništa ne promiče. Oni znaju da nijedan čovek ne može imati moć, osim ako mu Bog ne da. Ovo je bila Hristova tajna, kada se susreo sa Pilatom.

(Jovan 19:10.11) A Pilat mu reče: zar meni ne govoriš? Ne znaš li da imam vlast raspeti te, i vlast imam pustiti te? Isus mu odgovori: ne bi imao nikakve vlasti nada mnom kad ti ne bi bilo dano odozgo; zato onaj ima veći grijeh koji me predade tebi.

Isus je stajao pred Pilatom i moći Rima. Bio je pretučen, šiban i gledao je smrti u lice. Ono što je Pilat radio je bilo kukavički, slabo i iskvareno. Isus je imao moć da razotkrije ovu iskvarenost i oslobodi sebe u bilo kom momentu. U najmanju ruku, mogao je razgovarati sa Pilatom tako da ga ovaj pusti. Dodajte na ovo i da je Isus doveden pred Pilata od strane iskvarene crkve koja je do guše bila u otpadništvu. Ipak, Isus je ostao miran i razborit.

(Jovan 19:11) “Ne bi imao nikakve vlasti nada mnom kad ti ne bi bilo dano odozgo.”

Kakva lekcija za sve nas! Sva moć dolazi od Boga i nijedan vrabac ne pada na zemlju bez znanja našeg nebeskog Oca. Možemo počinuti tamo gde je kanal blagoslova, znajući ovo:

(Priče Solomunove 21:1) Srce je carevo u ruci Gospodu kao potoci vođeni; kuda god hoće, savija ga.

Pogledajmo Hrista, pokornog Božjeg Sina koji je verovao svom Ocu u svim situacijama, i nikada nije pokušao da se sam odbrani, čak ni da spase sopstveni život. Ovo je druga tajna onih koji se oslone na kanal blagoslova; oni vide da Sin Božji ne čini ništa od sebe. On čini samo ono što Njegov Otac zapoveda, i ništa više.

Zapazimo i da je suština velike borbe pokoriti se autoritetu koji je Bog postavio u naše živote. Lucifer je odbio da se pokori Božjem Sinu, koji je dobio vlast nad celim nebom. Duh otpora prema autoritetu, žudnja za razotkrivanjem, osramoćivanjem i ponižavanjem onih koji su postavljeni kao autoritet, je duh samoga sotone. Takve osobe ne poznaju Hrista i silu Božju.

Poslednju stvar koju bih pomenuo, koja mi je pomogla da se oslonim na kanal blagoslova je da primetim sotoninu laž o nerazdvojivoj moći koju smo svi u opasnosti da pripišemo našim vođama. Jedna od stvari koja nas nagoni da vođama damo previše moći jeste verovanje da vođe mogu činiti šta god požele. Druga strana medalje je da zamišljamo da za to vođe mogu da nam daju šta god mi poželimo. Ovakav način razmišljanja je potaknuo Izrailj da želi da ima cara nad sobom.

(1. Samuilova 8:19-20) Ali narod ne htje posušati riječi Samuilovijeh, i rekoše: ne, nego car neka bude nad nama...
(20) da budemo i mi kao svi narodi; i neka nam sudi car naš i ide pred nama i vodi naše ratove.

Ovaj koncept vođstva nije deo kanala blagoslova, već je duh antihrista. To je zamena Boga ljudskim idolom. Primetite šta je Bog odgovorio.

(1. Samuilova 8:7) A Gospod reče Samuilu: poslušaj glas narodni u svemu što ti govore; jer ne odbaciše tebe nego mene odbaciše da ne carujem nad njima.

U ovom slučaju, želja za vođom je preokrenula potencijalni “Kroz koga” kanal u vrhovni “Od koga autoritet”. Ovo isto je uradila Rimaska

crkva kroz papu. Vlada zadržava apsolutnu vlast kao svoje pravo. Poklanjanje tolikog autoriteta čoveku je prirodni proces idolatrije; stvaranje vođe po želji grešnog srca i želje tog srca su da vlada nezavisno od bilo kog autoriteta. Najsputilnija forma ove idolatrije je trojstvo, koje postavlja Isusa kao nezavisnog, a u isto vreme jednakog vladara sa Ocem, zbog svojih nerazdvojivih kvaliteta. Klanjanje Adventističkom Trojstvenom Isusu je obožavanje bića koje nije pod apsolutnim autoritetom. Potpuno odbacivanje nasleđa Sina je u velikoj meri odbacivanje Oca kao što ga je i Izrailj odbacio u vreme Samuila. Takvo obožavanje mora voditi ka duhu despotizma, kao što se manifestovalo kroz Saula.

Oslanjanje na kanal blagoslova ne znači samo prihvatanje svih posrednika koje možemo označiti statusom "Kroz koga", a koje je Bog postavio u našim životima, već je to i odbacivanje svih pokušaja da se bilo koja osoba uzdiže do pozicije vrhovnog "Od koga" statusa.

8. Plašt sukoba

Što smo bliži božanskom obrascu i što više učimo da poštujemo autoritete koje je Bog postavio u našim životima, više ćemo imati motivacije da uvidimo da vođe govore i rade ispravne stvari i prepoznati da je ta osoba rukopoložena da preda deo Božjih blagoslova na nas.

Ako osetimo da vođa klizi u pogrešna učenja i dela, naša srca će brzo poteći u pomoć da se spase njegova reputacija vođe, i molićemo se Gospodu da mu da mudrosti i blagoslova da ne naškodi svojoj poziciji vođe čineći pogrešne stvari.

Duh besa koji se podiže u ljudima prema vođama koje zgreše je retko motivisan ljubavlju prema tom vođi. To jednostavno može biti vapaj onih koji su dobili prokletstvo zbog vođinih greha ili može biti i kompleksnija situacija gde osoba pokušava da se uzdigne na isti ili viši nivo od vođe. Duh koji je brz da istakne pad vođe je duh koji prezire božanski obrazac. U većini slučajeva, kada ističemo grešku nekog vođe, mi smanjujemo nivo poštovanja u umovima ljudi kojima govorimo o tome. Mi smanjujemo snagu reči tih vođa i samim tim umanjujemo njihovu mogućnost da blagoslove.

Kada se žena žali na greške njenog muža, ona umanjuje njegov autoritet da je blagoslovi. Ako se žali na njega deci, ona umanjuje njegovu mogućnost da i njih blagoslovi svojim rečima. Ona ohrabruje svoju decu da omalovažavaju svog oca i na kraju, svojim nebržnim ponašanjem prema njegovim pravim ili izmišljenim propustima, ona podriva i spostveni autoritet kod dece. Na isti način i onaj koji govori negativno o svom propovedniku, vladi ili policiji, radi to svojoj deci;

on rastura delove trostruke zaštitne vrvce.¹ Kada odbacimo autoritet, u velikoj smo opasnosti da uništimo i našu decu.²

Obratite pažnju:

“Deco, poštujujte svoje roditelje u svemu: jer je ovo ugodno Gospodu”. Deca koja ne poštuju i ne slušaju svoje roditelje i odbacuju njihove savete, ne mogu imati udela na obnovljenoj zemlji. *Adventist Home*, stranica 295.

Uzmimo u obzir i ono što Biblija govori o onima koji proklinju svoje roditelje:

(Druga knjiga Mojsijeva 21:17) Ko opsuje oca svojega ili mater svoju, da se pogubi.

U vreme Izrailja psovati roditelje je bio greh kažnjiv smrću. Šta Gospod pokušava da nas uči ovime? Ponovo razmotrite kako je David odgovorio čoveku koji je tvrdio da je ubio Saula, Božjeg pomazanika.

(2. Sam 1:14-15) Reče mu David: kako te nije bilo strah podići ruku svoju i ubiti pomazanika Gospodnjega? (15) I dozva David jednoga između momaka svojih i reče: hodi, pogubi ga. A on ga udari, te umrije.

Da li počinjemo da shvatamo ozbiljnost ove situacije? Da li počinjemo da cenimo ovo pitanje života i smrti u pravom pristupu onima koji imaju autoritet? Sa ovim stvarima na umu Pavle savetuje:

(1. Tim 5:19) Starca ne karaj, nego mu govori kao ocu; momčadma kao braći.

Kada primetimo da vođa možda ne postupa u skladu sa Božjom reči, moramo biti veoma oprezni. Ako dobijemo prijavu od strane samo jednog izvora, ne možemo je prihvatiti.

(Peta Mojsijeva 19:15) Neka ne ustaje jedan svjedok na

1 “...Nije Božji izbor da muž ima upravu kao glava porodice, ukoliko se on sam ne pokorava Hristu. On mora biti pod Hristovom vladavinom, da bi mogao predstavljati Hristov odnos prema crkvi. *Adventist Home*, stranica 117.

2 Poštovanje prema autoritetima uključuje i one iznad nas i ispod nas, kao što je pokazano u ovoj izjavi. “Majka i otac moraju biti poštovani u hrišćanskom domu. Otac je sveštenik i čuvar kuće. Majka je učiteljica svoje dece od najranijih dana i kraljica domaćinstva. Ona nikada ne sme biti omalovažavana. Nikada joj se ne smeju reći grube i ravnodušne reči pred decom. Ona je njihov učitelj. U mislima, rečima i delu, otac mora otkrivati deci religiju Hrista, da ona mogu jasno videti da on ima znanje o tome šta to znači biti hrišćanin” *Review and Herald* 22. Jun, 1905.

čoveka ni za kako zlo i ni za kakav grijeh između svih grijeha koji se čine, nego na riječima dva ili tri svejedoka da ostaje stvar.

Ako prenesemo glasinu koje se tiče vođe, koja nije validirana od strane više svedoka, onda radimo protiv Božjeg pomazanika; time donosimo strašnu kletvu na sebe.

Ako čujemo propovednika, vođu ili roditelja kako govore ili čine nešto što nije ispravno, naša želja da sačuvamo njihovu poziciju će se ogledati u tome da ćemo se moliti da se uverimo da smo primetili nešto pogrešno u njihovom ponašanju. Onda ćemo, jer volimo tog vođu, otići nasamo sa njim, i upitati ga da li smo dobro razumeli ono što je rekao ili učinio. Ne trebamo govoriti o toj stvari drugima, ako je u pitanju nesporazum. Ako govorimo drugima o tome, onda oštećujemo pokrov Božjeg pomazanika i donosimo kletvu na sebe.

Ako vođa odbaci glasinu ili ukaže da je u pitanju nesporazum, moramo situaciju prepustiti Gospodu. Ako se situacija opet ponovi, onda im možemo ponovo pristupiti i obratiti im se. Ako je po sredi neko biblijsko učenje, onda ih trebamo blago upitati da nas pouče o tome, pre nego što zahtevamo da dokažu svoju poziciju o tome. Moramo im pristupiti sa verovanjem da smo možda nešto propustili, da smo ih pogrešno razumeli, ili da smo mi sami pogrešili. Ako odmah pretpostavimo da smo mi u pravu, onda nismo otvoreni za njihov savet i navlačimo na sebe veliko prokletstvo.

Ako se neka situacija nastavlja, a vođa ne odgovara i posle mnogo molitve i moljenja, onda trebamo pristupiti starešinama i izneti stvar pred njih. Jednom kada iznesemo dokaze pred starešine ili odbor, odgovornost je preneti na njih. Mi smo učinili sve što je do nas da sačuvamo poziciju tog lidera. U toku ovog procesa možemo otkriti da smo pogrešili, da smo dobili pogrešne informacije ili da smo pogrešno razumeli ono što Biblija uči. Kroz ovaj proces možemo osigurati da nismo ubacili nijednu nepotrebnu sumnju ni u čiji um, vezano za tog vođu.

Ovakvim mislima moramo početi da vrednujemo pravi način pristupanja vođi u našem društvu. Samo se sa onima koji se nalaze ispod nas po autoritetu možemo konfrontirati i narediti im da promene kurs. Ako se propovednik ponaša nekorektno, onda je na njegovom predsedniku da mu se konfrontuje, i ako je potrebno,

ukori tog propovednika zbog takog ponašanja. Ako je predsednik Oblasťi kriv za neki prestup, onda je na predsedniku Unije ili vođi divizije da iupotrebi svoj autoritet nad njima i da se suprotstavi i ispravi to ponašanje. Naravno, ako se neki crkveni vođa upusti u neke kriminalne radnje, onda su policija i vlada oni koji imaju autoritet da tuže i osude tog propovednika ili crkvenog vođu. Ovako treba da funkcioniše trostruka vrvca.

Ako svi ovi napori propadnu, i cela konstrukcija potpadne pod otpadnišťvo i nekorektno ponašanje, onda pokrov konfrontacije mora biti dat direktno osobi koju Bog izabere. Pogledajmo nekoliko biblijskih primera.

Događaj	Pokrov autoriteta	Konfrontacija
Robovanje dece Izrailjeve u Egiptu.	Mojsiju je dat plasť autoriteta da se suprotstavi faraonu Božjim obraćanjem iz grma koji je goreo i čudima sa gubom i zmijom. Druga knjiga Mojsijeva 4.	Kada su se Mojsije i Aron suprotstavili Faraonu Bog ga je kaznio pošastima jer je odbio da sluša. Druga knjiga Mojsijeva 5-11.
Otpadnišťvo u vreme sudija. Odbacili su Gospoda i služili valima. Sudije 2:9.10	Anđeo Gospodnji se pojavio pred Gideonom i naredio mu da satre idole svog oca. Potvrda je došla kroz spaljivanje hrane. Kasnije je dobio potvrdu kroz suvo i vlažno runo. Sudije 6.	Gideon je satro očevog idola i kasnije sakupio 300 ljudi da bi zbacio jaram Madijanaca.
Ilije nije obuzdavao svoje sinove od poganjenja žrtve i učešća u nemoralnim radnjama.	Čovek Božji se pojavio i predvideo uništenje Ilijevog doma. Plasť autoriteta je došao kroz jasne proročanske detalje. (Ako bi neko predviđao stvari i one se ne bi obistinile, taj biva ubijen. Budi siguran da si pozvan. Peta knjiga Mojsijeva 13:1-5).	Bog se suprotstavio Iliju kroz neimenovanog Božjeg čoveka, kao i porukom kroz Samuila. Priroda stvari je pokazala da je Bog bio prisutan. Ilije i njegov dom su nestali kao što je i rečeno. 1. Samuilova 4.

Događaj	Pokrov autoriteta	Konfrontacija
Saulovo otpadništvo.	Samuilo je i dalje radio kao priznati prorok. Bog mu je naredio da obavi pomazanje Davida kao zamene. 1. Samuilova 15:16.	Samuilo se suprotstavlja Saulu i predviđa njegovu prospast. Samuilo pomazuje Davida kao zamenu. 1. Sam 15:16.
Davidov greh sa Vitsavejom.	Natan je bio priznat kao prorok u Izrailju. 2. Sam 7:2. Takođe njegovo detaljno poznavanje Davidovog greha i šta će se biti presuda, otkrili su njegov proročki glas.	Natan se suprotstavlja Davidu i njegovom zločinu i izgovara presudu njegovom domu. 2. Sam 12.
Ahavovo otpadništvo sa Jezaveljom.	Ilija daje dokaz o svom proročkom autoritetu kroz poruku da neće padati kiša bez njegove reči. 1. Carevima 17:1.	Ilija se suprotstavlja Izrailju na Karmilu i pokazuje ko je pravi Bog Izrailja. 1. Carevima 18.
Izrailjev otpad pred Hristov dolazak. Zloupotreba žrtvenog sistema. Potkupljivanje, iskvarenost i korištenje civilnih snaga u verske svrhe.	Jovan Krstitelj je potvrđen kao prorok Gavrilovim susretom sa Zarijem. Luka 1. Takođe i u proročanstvu u 40. glavi Isaije. Glas u pustinji.	Jovan se suprotstavlja vođama Izrailja i poziva na pokajanje. Luka 3. Takođe se suprotstavio i civilnom autoritetu Iroda. Mateja 14.
Izrailjev otpad u vreme Hrista.	Hristos je potvrđen za proroka kroz stotine proročanstava i službom svog preteče, Jovanom Krstiteljem.	Hristos se suprotstavlja sveštenicima u mnogim prilikama i izgovara osude nad njima. Matej 23, na primer.
Sveštenici suzbijaju Apostole u propovedanju Hrista.	Hristos je položio plašt autoriteta na svoje učenike. Marko 3:14. Takođe, zapovedio im je da propovedaju evanđelje i primaju nove učenike. Matej 28:19.20. Dobili su silu ranog dažda i činili su čuda. Dela 2.	Apostoli su se suprotstavili sveštenstvu sa optužbom da su predali Isusa na smrt i odbili su da prestanu da govore u ime Isusovo.

Postoji nekoliko zaključaka koje možemo izvući iz gornjih primera. Želim da podvučem jedan aspekt iz priče o Gideonu. Pogledajmo šta Elen Vajt kaže:

Gideonov otac Joas, koji je pristao uz otpad svojih zemljaka, podigao je u Ofri, u mestu u kome je živeo, veliki oltar Valu, na kome je narod iz grada prinosio svoje žrtve. Gideonu je bilo naređeno da obori taj oltar, da na steni na kojoj je njegova žrtva bila spaljena podigne oltar Gospodu i da na njemu prinese novu žrtvu. Prinošenje žrtava paljenica bilo je povereno sveštenicima i ograničeno je na oltar u Silomu; ali, onaj koji je propisao obrednu službu i na koga su sve žrtve ukazivale, imao je pravo da promeni svoje zahteve. Izbavljenju Izrailja morao je da prethodi snažan protest protiv služenja Valu. Gideon je morao da objavi rat idolopoklonstvu pre nego što bude krenuo u bitku protiv neprijatelja svoga naroda. *Patrijarsi i proroci*, stranica 547.

Poseta anđela Gospodnjeg Gideonu je dozvolila da ponudi žrtvu Gospodu van Siloma. Drugo, primećujemo da je Izrailj, pre nego što bi mogao ići u ratove protiv svojih neprijatelja, morao da se izbori sa idolatrijom u svojom okruženju. Pre nego što krenemo protiv neprijatelja Izrailjevih, moramo se izboriti sa idolatrijom koja se pojavljuje i u Adventizmu. Gideonov protest je bio dozvoljen od anđela Gospodnjeg. Sledeće što možemo zaključiti je sledeće:

Gideon se nije usudio da stavi sebe pred vojsku Izrailjevu, bez dodatnih dokaza da ga je Bog pozvao na ovaj zadatak, i da će On biti sa njim. *Patrijarsi i proroci*, stranica 548.

Gideon je mirno poslušao anđeosku zapovest i srušio idol svoga oca. Ponovo naglašavamo da je Gideon imao autoritet da se suprotstavi ovoj idolatriji zbog direktne naredbe anđela Gospodnjeg. Ipak, nije automatski preuzeo vođstvo nad Izrailjem posle ovoga. Tražio je dokaze Gospodnjeg vođstva.

Poenta koju želimo da postignemo ovim primerima je da je svaki put kada bi svi naponi propali, Bog je opunomoćio neku osobu ili osobe da se suprotstave postojećoj strukturi blagoslova koja se urušila. Opasno je da citiramo delove Svetog Pisma gde se opisuje situacija kada su ljudi bili pozvani da se suprotstave sistemu u otpadništvu, a da ignorišemo činjenicu da im je Bog sasvim jasno dao autoritet na sledeći način:

1. Jasan dokaz da je izgovorena reč proročka.
2. Nekoliko čuda ili providjenja.
3. Posete anđela sa instrukcijama.
4. Punomoć od drugog proroka ili nekog proroka iz Svetog Pisma.

Naš Bog radi sve pošteno i po redosledu. Pre nego što neka osoba može da govori sa nalogodavnim autoritetom, mora postojati dokaz da ta osoba ima autoritet da se suprotstavi nekome kome inače ne bi bio u mogućnosti da se suprotstavi. Ove stvari, takođe, moraju biti potvrđene od strane više svedoka.

Ovo je bitna lekcija za nas koji živimo u ove dane opšteg otpadništva. Uzdići se bez autoriteta znači prekršiti Božji obrazac, i to donosi prokletstvo na one koji to rade. Oni, kojima je Bog dao da pronađu istinu o Božjem Sinu, dodelio je i pravo da:

1. Uzimaju učešće u radu za pokajanje greha antitipskog Izailja.
2. Dato nam je pravo iz Biblije da ispovedamo veru u jedinorođenoga Sina, koliko nam to naš autoritet dozvoli.
3. Imamo potrebu da čuvamo reputaciju naših vođa i da se molimo za njih, da im Bog pomogne.
4. Potrebno je da sačekamo na siguran znak autoriteta sa neba pre nego što naš apel može prerasti u konfrontaciju.

Prvi korak svake reformacije uključuje pokajanje. Nije dovoljno sam prihvatiti istinu o Ocu i Sinu i onda govoriti drugima. Moramo priznati da smo grešili u vezi nauke sa Trojstvom i moliti se pred Bogom za oprostaj.

Postoji sadašnja potreba da nastupi probuđenje one istinske religije srca kakvu su iskusili nekadašnji Izrailjci. Pokajanje je prvi korak koji moraju učiniti svi oni koji se vraćaju Bogu. Niko ne može učiniti to za drugoga. Moramo pojedinačno da ponizimo svoju dušu pred Gospodom i odbacimo svoje idole. Kada budemo učinili sve što možemo, Gospod će nam objaviti spasenje. *Patrijarsi i Proroci*, stranica 590

Kada se predamo delu pokajanja, Gospod će nam pokazati koji je sledeći korak koji treba da preduzmemo. Onaj koji radi pre pokazanog vremena, ne predstavlja Boga Izrailja i Njegov božanski obrazac. Svaki čovek i žena, koji se usude da podignu glas protiv Božjeg pomazanika u pokušaju da umanje njegov autoritet u očima ljudi, bez jasnog dokaza da su pozvani na taj posao, bi trebali da budu pozvani da se pokaju i prestanu. Ako odbiju, trebaju biti odbačeni i izbegavani.

Kako ćemo znati da je Bog nekom dao takav autoritet? U vremenu u kojem živimo, niko ne može reći da je opunomoćen od strane nekog postojećeg ili prethodnog proroka. Ako je neko imao posetu od strane anđela, još pratećih dokaza bi trebalo da isprate takvu tvrdnju, jer bi inače tako mogao svako da tvrdi. Neka osoba bi mogla da bude utvrđena kroz seriju pretkazanja koja bi se desila. Takođe je moguće da se dogodi nekoliko providenja i čuda, ali takvi događaju moraju biti praćeni porukom koja se slaže sa istinom, koja je data našim pionirima. Duh kroz koji se događaju čuda i providenja mora uvek biti podvrgnut ispitavanju, a najbolji način da se takav duh ispita je kroz poruku koju nosi.

(1. Jovanova 4:1) Ljubazni! Ne vjerujte svakome duhu, nego kušajte duhove jesu li od Boga, jer mnogi lažni proroci iziđoše na svijet.

(Isaija 8:20) Zakon i svjedočanstvo tražite. Ako li ko ne govori tako, njemu nema zore.

(5. Mojsijeva 13:1-3) Ako ustane među vama prorok ili koji sne sanja, i kaže ti znak ili čudo, (2) pa se zbude taj znak ili čudo koje ti kaže, i on ti reče: hajde da idemo za drugim bogovima, kojih ne znaš, i njima da služimo, (3) Nemoj poslušati što ti kaže taj prorok ili sanjač, jer vas kuša Gospod Bog vaš da bi se znalo ljubite li Gospoda svojega iz sveg srca svojega i sve duše svoje.

Iz mog ličnog proučavanja, verujem da će autoritet koji će se suprotstaviti trenutnom otpadništvu proizaći iz velikog vapaja ljubavi i radosti koja se nalazi u jedinorođenom Sinu zajedno sa duhom pokajanja za našu crkvu, naše vođe i nas same zbog uplitanja u ovo otpadništvo. Kako se budemo približavali božanskom obrascu i podržali naše vođe molitvom, tada verujem da će biti data serija providenja sa neba da pokažu da je Bog uzeo stvari u svoje ruke.

Verujem da postoje dobre instrukcije za nas koje se mogu povezati sa dolaskom četvrtog anđela Otkrivenja. Ove instrukcije ne govore direktno vezano za Adventističku crkvu, već za prenošenje poruke tri anđela svetu. Ipak postoji princip za nas u tome:

U svakoj generaciji, Bog je poslao svoje sluge da prekore greh, kako u svetu, tako i u crkvi. Ali, ljudi žele da im se govore mile stvari, a lepa i neukaljana istina im nije prihvatljiva. Mnogi reformatori, kada su stupili u svoj rad, bili su rešeni da prikazuju razboritost u napadanju greha crkve i nacija. Nadali su se da će primerom čistog hrišćanskog života, povesti ljude nazad ka doktrinama Bibilje. Ali je duh Gospodnji došao na njih kao što je došao i na Iliju, nagnavši ih da prekore greh iskvarenih careva i otpalih ljudi; nisu mogli da se suzdrže od propovedanja čistih objava Biblije, doktrina koje su se ustručavali da iznesu. Bili su podstaknuti da revnosno objavljuju istinu i opasnosti koje vrebaju duše. Reči koje im je Bog dao govorili su bez straha od posledica, i ljudi su bili primorani da čuju upozorenje. Tako će se poruka trećeg anđela preneti. Kada dođe vreme da se ovo ponovi sa još većom silom, Bog će raditi kroz pokorna oruđa, vodeći umove onih koji posvećuju sebe Njegovoj službi. Radnici će više biti opunomoćeni pomazanjem Njegovog Duha, nego kroz obrazovanje u institucijama. Ljudi molitve i vere će biti pokrenuti da krenu napred sa svetim žarom, objavljujući reči koje im Bog bude dao. *Velika borba*, stranica 606.

U ovom slučaju će ljudi zaista dobiti autoritet sa neba, dok budu sve ubeđeniji u istinitost reči Gospodnjih. Njihove reči će nositi punomoć neba. Duh će se manifestovati u njihovim životima na takav način da će pratiodci istine videti providenje koje je nad njima. Ovo nije posao koji čovek sam od sebe može uraditi, i javlja se jedino kada se na njih spusti Duh Božji kao što smo i videli u prethodnim biblijskim primerima.

Sada je vreme za pokajanje, molitvu, post i plač. Sada je vreme da čekamo na Gospoda i da se molimo za Izrailj. Uskoro će slično otpadništvo kao ono na Jordanu doći na nas. Neka nas ne dočeka pitanje Sina Davidovog:

(2. Sam 1:14) Reče mu David: kako te nije bilo strah podići ruku svoju i ubiti pomazanika Gospodnjega?

9. Obraćanje

Oni između nas, koji su članovi crkve Adventista sedmoga dana, imamo odgovornost da se obratimo našim vođama u povodu onoga što smo našli u Svetom Pismu u vezi Sina Božjega. Iz onoga što smo proučavali u prethodnim poglavljima postoji više razloga zašto moramo to učiniti:

1. Zbog naše ljubavi prema onima koji su nad nama po autoritetu.
2. Zbog naše zabrinutosti za njihovu reputaciju.
3. Zbog naše potrebe za njihovim blagoslovima i zaštitom u našim životima.
4. Zbog potrebe da vidimo da nismo pogrešili.

Mnogi su skloni praksi da ništa ne kažu i pokušavaju prvo da tiho pridobiju podršku drugih članova crkve. Kada neka osoba poveruje da je otkrila istinu u poznanju Oca i Sina, onda je njena vera odmah na probi u pogledu verovanja u ovu istinu, tako što će se pokoriti božanskom obrascu i prići svojim vođama sa pokoravanjem i naklonošću.

Propust da se obratite svojim crkvenim vođama u vezi ovih stvari, kada ste se potpuno uverili u ove istine, otkriva da ne volite one koji su po autoritetu iznad vas. Kada se obratimo našim vođama, to otkriva da smo potpuno prihvatili ovu poruku na pravu način i iz pravih motiva.

Postoje mnogi pogrešni razlozi da se prihvati ideja koja je suprotna verovanjima onih koji su nad nama po autoritetu. Duh nezavisnosti i samovolje može biti privučen različitošću pogleda na stvari. Ljudi

mogu čak biti privučeni istini da bi je zloupotrebili u svrhu pobune protiv kanala autoriteta.

Moje zapažanje je da postoje ljudi koji su privučeni istini o Ocu i Sinu, da bi mogli sebe da uzdižu i započnu kampanju protiv Božje crkve Ostatka. Sotona se raduje kada ljudi prihvate ono što je dobro iz pogrešnih motiva. On zna da je duh nezavisnosti u kombinaciji sa istinom o Ocu i Sinu dobro smišljen da napadne svakog ko bi inače proučavao ovo učenje.

Vratimo se na pitanje obraćanja. Po mom tumačenju Biblije, jednom kada stignemo do ove istine i kada joj dozvolimo da se manifestuje u vidu božanskog obrasca Oca i Sina, naći ćemo se pokrenuti da pridemo onima koji su autoriteti nad nama da bi im se obratili po tom pitanju. Tišina otkriva manjak ljubavi, uz kukavičluk i nevoljnost da se žrtvujemo zarad istine. Tišina nas takođe čini i saučesnicima u idolatriji naše crkve. Na primer, ako učenje o suboti promoviše trojstvo, moramo se sa molitvom obratiti propovedniku i odboru da ne možemo naći ovo učenje u Bibliji i da ih zamolimo da pogeldaju šta Biblija zaista uči na ovu temu.

Želim da istaknem da bi osoba kojoj bi se obratila žena nevernog muža, trebao biti njen muž, pre nego pastor crkve. Ako supruga onog muža koji ne veruje (misli se na to da veruje u trojstvo), pristupi prvo pastoru, onda ona sramoti svog muža svojim ponašanjem i sigurno će sebi otežati da ga pridobije.

U vezi obraćanja, verujem da je naš Gospod postavio pred nas ispit našeg srca. Da li smo spremni da podnesemo sramotu i prezir pred našom braćom zarad Isusa Hrista? Ako nismo spremni da podnesemo odbacivanje i poruge sada, kako ćemo se držati kada se donese nedeljni zakon? Oni koji se obrate svojim vođama će biti ojačani da se suoče sa dolazećom krizom u vezi subote.

Kroz ovu situaciju, svaki čovek vidi da li ima kontrolu nad sobom, kroz proces apelovanja da li smo gradili na pesku ili na steni.

Priznajem da me je moje obraćanje braći bilo za mene mentalni i duhovni ispit do krajnjih granica. Naučio sam neke stvari o sebi, koje inače ne bih imao prilike da naučim. Kada se osvrnem na iskustvo koje imam sa obraćanjem njima, mogu da kažem, "Neka je hvaljen Gospod zbog svoje milosti i otkrivanja mnogih stvari koje sam morao menjati u svom životu." Oni koji pokušaju prećicom da skrate proces

obraćanja, mogu otkriti da je sledeći nivo ispita pretežak i mogu se predati. Molim se da se ovo ne dogodi nikome od nas.

Da zaključimo još jednom, smatram da znanje koje posedujemo kroz jedinorođenog Sina formuliše za nas taj božanski obrazac, koji od nas traži da se obratimo našim vođama i zatražimo od njih da razmotre istinu da je Isus Sin živoga Boga.

Jednom kada ste odlučili da iznesete svoj apel, ohrabrujem vas da se molite za onoga kome treba da pridete. Izaberite osobu od autoriteta u svom životu sa kojim imate najbliskije odnose i koja će vam najverovatnije dati vremena da iskažete svoja ubeđenja. To može biti vaš starešina, pastor ili predsednik Oblasti. Kako se budete molili, Bog će vam dati mudrost i pokazati u kom pravcu da krenete.

Zapišite sve što ste pronašli u Bibliji, a tiče se Sina Božjeg. Sakupite dokaze kako ih vidite i kako je vama najlakše. Predlažem, takođe, da nije pametno da jednostavno predate nečiji tuđi materijal. To mora biti vaš lični apel iz srca. Kada vođa pokaže otvorenost za ovu studiju, tada možete razmišljati da priložite i neki drugi materijal. Dodao bih i da bilo koji materijal koji predate treba da dolazi od izvora koji poštuje božanski obrazac. Ako vaš vođa pronađe materijal ili čuje govornika koji osuđuje Adventističku crkvu, najverovatnije je da vaše obraćanje neće biti saslušan.

Maločas sam spomenuo pitanje motivacije, jer je putanja kojom idete bitna kada upućujete biblijski apel. Kada kažemo putanja, misli se na vaš prilaz vođi iz pravog ugla, da biste dali svom apelu maksimalnu snagu. Neka vam bude jasno da ovim predajete sebe i svoje istraživanje na analizu osobi od autoriteta. Ako u vašoj putanji bude primesa pokazivanja kako ste došli da im otkrijete istinu i da oni njoj moraju da se pokore, verovatno ćete promašiti metu. Božanski obrazac zahteva da preklinjem kao što bi Sin preklinjao Oca. Govorićemo sa poštovanjem i ljubavlju. Moramo biti brzi da slušamo, a spori da govorimo. Cilj ovog obraćanja je da zatražimo pomoć, da nam pokažu iz Biblije gde smo možda napravili grešku. Moramo biti iskreni u ovom obraćanju i ne pretpostavljati da smo u pravu i da nema dokaza koji bi nas ubedio u suprotno. Moramo uzeti sve što nam je dato i predati Gopodu, moliti se o tome i vratiti se sa odgovorom.

Kada vođa shvati da ste proučili ovu temu, možda ćete primetiti da će pokušati da odugovlači proces. Ovo znači da će biti odlaganja,

propuštenih sastanaka ili gomila drugih izgovora koji će se pojaviti. Zapamtite, sotona ne želi da naš apel pronađe svoju metu, on će se lično pobrinuti da odugovlači proces i da nas razdraži u našem apelu.

Tokom ovoga procesa ćemo možda biti proglašeni tvrdoglavima, nezavisnima i da unosimo seme razdora. Tada se moramo setiti Ane, koja je bila optužena od strane Ilija da je pijana. Odgovorimo kao i ona “Nisam, gospodaru moj”, nisam pijana već u gorko patim u duši zbog Sina Božijega.

Takođe, u ovom periodu možete primetiti da će ostali pripadnici crkve početi da povlače simpatije koje su imali prema vama. Može vam se desiti potpuno odbacivanje zbog vašeg obraćanja, ali to je put koji oni, koji vole Sina Božijeg, često moraju proći.

Molite Gospoda da vam da strpljenja dok budete iznosili svoj apel. Ako ne možete naći nijedan biblijski razlog da pratite njihove sugestije, apelujte na njih da vas disciplinuju kako god smatraju odgovarajućim. U njihovoj je moći da vas cenzurišu ili da vas uklone iz članstva i kada stvari dođu do te tačke, vođa je postavljen u poziciju da ako oseća da ima dovoljno autoriteta da vas učutka, onda ima odgovornost i da vas disciplinuje. Svaki roditelj zna da disciplinovati sopstveno dete ponekad teže pada roditelju nego detetu. Ako propovednik ima išta od Duha Hristovog u sebi, odvrtiće se od želje da vas izbací iz članstva, ali ovo je cena koju oni moraju da plate zbog svojih ubeđenja da ste pogrešili i da morate biti učutkani.

Za vreme ovog procesa, moramo se uzdržati od iskušenja da ubedimo druge da stanu na našu stranu. Postoji iskušenje da se ponašamo u maniru političara i da pokušamo da pridobijemo druge ljude na našu stranu pred propovednikovim nosom. Ovo pokazuje manjak poštovanja i takođe dovodi ostale ljude u polemiku, a da možda nisu imali dovoljno vremena da temeljno prouče materiju.

Neki ljudi veruju da moramo reći članovima istinu. Uveravam vas da ništa ne objavljuje istinu više od vaše spremnosti da budete razrešeni svojih privilegija zarad vaših ubeđenja. Ovo govori u prilog istini više nego bilo šta drugo. Može izgledati da ovaj proces ne donosi nikakvih rezultata, ali na nebu se beleži vernost onih koji su čvrsto stajali u ime istine i gledali u lice velikog otpora i mogućeg prezira i izrugivanja.

Jednom kada se nađete u situaciji da vas disciplinuju, tada imate slobodu da delite svoja uverenja sa onima koji vam priđu u crkvi. Ako

vam niko ne priđe, tada nemate šta da kažete. Koristite svaki javni forum koji vam je dostupan a gde niste u konfliktu sa nekom osobom od autoriteta koja vodi taj forum.

Šta sa onima koji su već isključeni? Kada se podsetite svega, da li ste se prema njima odnosili sa poštovanjem? Da li postoji bilo šta što zahteva izvinjenje zbog pogrešnih dela i ponašanja? Odvojite vremena i pišite onima za koje mislite da ste ih uvredili i ponudite svoje izvinjenje. Tada se molite i za oprostaj od strane crkve. Moja svakodnevna molitva je da naš Otac na nebesima oprostí nama kao svom narodu, i da pomogne našim vođama i blagoslovi njihove porodice, i da pomogne da što više ljudi pronađu svetlost, pre nego što bude prekasno.

Ovo je uzak put, ali onaj koji će, verujem, pripremiti Božji narod da se suoči sa završnim scenama istorije ove planete. Nemojmo zaboraviti da, dok prezentujemo Sina Božjeg našim vođama, On je onaj kome se sudi. Svaki put kada se obratimo vođama crkve, mi im dajemo šansu da oslobode optužbe Sina Božjega ili da ga osude time što će vas isključiti. Što više ljudi bude odbijeno u njihovim molbama, to će više Sin Božji biti odbacivan u crkvi. Što više bude odbacivan, to će sigurnije doći sud Gospodnji kao odgovor na plač Njegovog naroda da oslobodi optužbe svog Sina i da povrati pravi autoritet u crkvi. Što više Hristos bude prihvaćen u ovim apelima, to će sigurnije doći do rešetanja Božjeg naroda. U svakom slučaju, neophodna promena će uslediti.

Prijatelji, ovaj trenutni proces testiranja, iako težak, može takođe i da bude dar sa neba kojim izbacujemo svoje sebične pobude iz sebe. Malo je onih koji prihvataju da budu prezreni i isključeni iz crkve zbog svoje vere, ali oni koji ispiju ovu čašu, biće osnaženi da popiju veći gutljaj u vreme Jakovljeve nevolje.

10. Sasvim sam

Proces obraćanja koje smo opisali u prethodnom poglavlju pokreće pitanje jedinke koja stoji sama zbog svojih Biblijskih ubeđenja. Nije lako ljudima kada ostanu sami bez neke vrste ljudske podrške ohrabrenja. Takvi pristisci često rezultiraju da neka jedinka pokuša da potraži podršku u drugim ljudima, pokušavajući da ih pridobije, da shvate ono o čemu govori, da bi imala brojnost pre nego što će se direktno sukobiti sa vođstvom. Mnogi evanđeoski naponi su motivisani ljudima koji se nalaze pod nekim ubeđenjem, ali nemaju temelje na kojima bi mogli stajati sami. Takve individue će češće biti vođene potrebom za prihvatanjem nego ljubavlju prema istini. Da bismo se sami suprotstavili, ne zahteva da imamo bilo čiju podršku van reči Božjih. Biti sam u ovome ne zahteva od čoveka da pronade istomišljenike kako više ne bi više bio sam. Ipak, biti sam nije prirodna ljudska karakteristika. Većina nas je ranjiva od procesa koji se zove grupno mišljenje. Šta je grupno mišljenje?

“Način razmišljanja u koji se upuštaju mnogi ljudi koji su uključeni u kohezivnu grupu, kada težnja članova za jednoglasnošću nadglasa njihove motive da realistično prihvate i druge načine delovanja.” (Janis, 1972). Wikipedia article – Groupthink.

Ljudska želja za prihvatanjem i pripadanjem ima kapacitet da nadjača kod njih ispravan proces proučavanja Biblije. Kada većina u nekoj grupi ljudi veruje u nešto, onda motivacija da verujete suprotno mora imati nešto od veće vrednosti, nešto zbog čega ćete rizikovati da budete odbačeni od te grupe.

Pritisak da se prilagodite željama većine, može izazvati kod vođa, koji su iskusniji, da se povuku. Dok je Mojsije bio na planini primaio je ovu zapovest:

(Druga knjiga Mojsijeva 23:2) Ne idi za množinom na zlo, i ne govori na sudu povodeći se za većim brojem da se izvrne pravda.

Aron je bio u dolini čineći potpuno suprotno:

(Druga knjiga Mojsijeva 32: 1-4) A narod vidjevši gdje Mojsije zadugo ne slazi sa gore, sakupi se narod pred Arona, i rekoše mu: hajde, načini nam bogove, koji će ići pred nama, jer tome Mojsiju koji nas izvede iz zemlje Misirske ne znamo šta bi. (2) A Aron im reče: poskidajte zlatne oboce što su u ušima žena vaših, sinova vaših i kćeri vaših, i donesite mi. (3) I poskida narod zlatne oboce što ima bijahu u ušima, i donesoše Aronu. (4) A on uzev iz ruku njihovijeh, sali u kalup, i načini tele saliveno. I rekoše: ovo su bogovi tvoji, Izrailju, koji te izvedoše iz zemlje Misirske.

Aron se bojavao ljudi više nego Boga, i žudeći više za njihovim prihvatanjem nego za istinom, naveo je Izrailj na greh.

(Druga knjiga Mojsijeva 32:21-22) I reče Mojsije Aronu: šta ti je učinio ovaj narod, te ga uvali u toliki grijeh? (22) A Aron mu reče: nemoj se gnjeviti, gospodaru; ti znaš ovaj narod da je brz na zlo.

Još jedan čovek koji se bojavao naroda je Saul:

(1. Sam 15:24) Tada reče Saul Samuilu: zgriješio sam što sam prestupio zapovijest Gospodnju i tvoje riječi; jer pobojah se naroda i poslušah glas njegov.

Umesto da se pokaje, molio je Saula da pođe sa njim da bi ga ljudi i dalje poštovali.

(1. Sam 15:30) A on reče: Zgriješio sam; ali mi sad učini čast pred starješinama naroda mojega i pred Izrailjem, i vrati se sa mnom da se poklonim Gospodu Bogu tvomeu.

Nasuprot ovome vidimo duh Isusa i Haleva kada su iznosili izveštaj o obećanoj zemlji.

(4. Mojsijeva 14:6-10) A Isus sin Navin i Halev sin Jefonijin između onijeh što uhodiše zemlju, razdriješe

haljine svoje, (7) i rekoše svemu zboru sinova Izrailjevijskih govoreći: zemlja koju prođosmo i uhodismo, vrlo je dobra zemlja. (8) Ako smo mili Gopsodu, On će nas odvesti u tu zemlju, i daće nam je; a to je zemlja u kojoj teče mlijeko i med. (9) Samo se ne odmećite Gospoda, i ne bojte se naroda one zemlje; jer ih možemo pojesti; otstupio je od njih zaklon njihov, a s nama je Gospod, ne bojte ih se. (10) Tada reče sav zbor da ih pobiju kamenjem; ali se pokazala slava Gospodnja svijem sinovima Izrailjevijskim u šatoru od sastanka.

Ovi ljudi su se suprotstavili većini da bi podržali činjenice. Bili su spremni da rizikuju svoje živote zbog istine.

Mnogi od nas nose ožiljke iz detinjstva, kada smo se našli van odobravanja grupe dece. Ja imam nekoliko iskustava kada su me ismejvali i ružili zato što sam bio drugačiji. Mladost je ta iskustva umeju da budu veoma neprijatna i mogu da izazovu mnoštvo prečica u razmišljanju da bi bili prihvaćeni. Roditelji se često nađu nemoćnima kada vide svoju decu kako ih grupa vršnjaka odvlači od učenja Božje reči. Potreba za prihvatanjem odbacuje vrednost koja dolazi od čvrstog stava u ime istine.

Sotona zna moć pritisaka vršnjaka i koristi je kada god može da izazove kod ljudi manjak razmišljanja koji je u skladu sa Biblijom i odlučnosti da se istraži istina po svaku cenu. Pošto svi živimo na ovom svetu, sigurno je da će vas u nekom trenutku verovanje u istinu koštati mesta u grupi kojoj ste nekada pripadali. Biblija jasno uči da je nemoguće verovati u istinu ako se bojimo gubitka časti od strane ljudi:

(Jovan 5:44) Kako vi možete vjerovati kad primete slavu jedan od drugoga, a slave koja je od jedinoga Boga ne tražite?

Mnogi će biti isključeni iz carstva nebeskog samo zbog ove tačke. Pogledajmo šta kaže Sveto Pismo:

(Otkrivenje 21:7-8) Koji pobijedi, dobiće sve, i biću mu Bog, i on će biti moj sin. (8) A strašljivima i nevjernima i poganima i krvnicima, i kurvarima, i vračarima, i idolopoklonicima, i svima lažama, njima je dijel u jezeru što gori ognjem i sumporom; koje je smrt druga.

Prva grupa koju smo spomenuli među onima koji neće naslediti sve od Oca su strašljivi; oni koji se previše plaše da se suoče sa onima koji

imaju većinsko mišljenje i time rizikuju njihovo odobravanje.

Ovo je ljudska tendencija koja je sprečila mnoge vođe koji su verovali u Hrista da ga otvoreno priznaju:

(Jovan 12:42-43) Ali opet od knezova mnogi ga vjerovaše; nego radi fariseja ne priznavahu, da ne bi bili izgnani iz zbornice; (43) jer im većma omilje slava ljudska nego slava Božja.

Da li možemo uočiti paralelu sa današnjim događajima? Da li ima onih koji veruju, ali se plaše od isključenja iz crkve zbog svog verovanja u Sina Božjeg?

Seme jedinorođenoga Sina, koji se ukorenuje u onima koji ga prihvataju, manifestuje se kroz volju da se suoče sa prezirom i ismevanjem zarad istine. To seme primamo od Hrista, On ga je dobio od svog Oca i mi možemo prepoznati dimenzije semena u ovim rečima:

(Matej 3:17) I gle, glas s neba koji govori: ovo je Sin moj ljubazni koje je po mojoj volji.

Isus je bio siguran u uveravanju svog Oca i mogao se suočiti sa razjarenom ruljom, sveštenicima koji su ubijali, rimskim siledžijskim čuvarima i legionima pakla. Sa svim ovim se mogao suočiti, znajući da ga je otac prihvatio sa radošću. Nagrada za podržavanje istine je dobit Duha istine, koji je Duh Hristov.

Kada odlučimo u našim umovima da volimo jedinorođenog Sina, po bilo kojoj ceni, Duh Isusov će obitavati sa nama i imaćemo društvo Oca i Sina. Mogu reći sa apsolutnom sigurnošću da Njihovo društvo sreće i mira i više nego kompenzuje gubitak mojih bivših saradnika sa njihovim prezirom i ismevanjem. Ljubav Isusova plaća i više nego što je gubitak moje karijere, reputacije i mesta u crkvi; da, držim ove stvari da su trice u odnosu na preuzvišenost poznavanja Isusa Hrista, mog Gospoda.

Oni koji zaista veruju da je Isus Sin Božji, naći će snage da ostanu sami i ljubavi da apeluju na svoje crkvene vođe sa pokornom naklonošću.

Mnogo puta sam se preispitivao; osećao sam pritisak mnoštva protiv sebe. Pitao sam se, "Šta je to što čini da si toliko siguran da si u pravu, Adriane?" "Ne postoji, bukvalno, nijedan od vođa koji se slaže sa tobom. Šta ti zamišljaš, ko si, kada zauzimaš ovo stanovište?" Onda bih se vratio Bibliji i čitao jasna svedočanstva koji se tiču Sina Božjeg.

Ponovno bih čitao mnoge redove dokaza u Bibliji i Duhu proroštva. Ponovo bih pretraživao temelje koje su pioniri naše vere postavili; poredio sam ih sam porukom iz 1888 godine, pretraživao sam članke Review and Herald-a i pitao se, "Da li si siguran, Adriane?" I uverenje bi postalo još jače nego ranije. DA! DA! DA! Siguran sam da je Isus Sin Božji u istini i ljubavi i nijedno oružje smišljeno protiv ovog ubeđenja neće opstati.

I sa tim uverenjem dobijao sam slatki mir – mir koji nikada ne bih uspeo da opišem. Osećao sam ljubav Oca prema svom Sinu u meni. Kada sam prihvatio istinu o Sinu Božjem, shvatanje ljubavi Božje prema meni, u Hristu, bilo je van svih granica poimanja. Mnogo puta, kada sam dobijao grube imejlove i reči od zlobnih kako bi me kušali, moj Spasitelj bi poslao reči ohrabrenja da me blagoslovi. Često, kada bih se šetao, gledao bih vrapce i smešio se, jer znam da sam vredniji od mnogo vrabaca.

Mogu i da posvedočim da sam postigao, posle svoje odluke, da ću priznati jednorodnoga Sina i da me neće biti sramota Njegovog imena, i da neću ćutati o velikoj pobedi u svom životu. Moje misli i privrženost su rasle iz dana u dan. Svetske stvari koje su me privlačile i skretale me sa mog puta su postale mutne. Hvaljen Gospod zbog Njegovog posvećujućeg Duha!

Prijatelji, ako zaista volite Očevog Sina, onda ćete voleti i Njegovu crkvu Ostatka. Ova ljubav će vas pokrenuti da priznate Gospoda Isusa pred svojom crkvenom porodicom, i mir Hristov će vam dati hrabrosti da ostanete sami bez ikakve političke strategije ili želje da privučete ostale članove na svoju stranu da biste imali većinski konsenzus. Spremni da podnesete bilo koje posledice koje se mogu desiti, naći ćete se slobodnim da se obratite onima, koji su nad vama po autoritetu, i pitati ih za dozvolu da se poklonite Sinu živoga Boga. Izaberite ono što je ispravno, jer je ispravno, a posledice ostavite Bogu.

Biblija nam govori:

(Jovan 8:32) I poznaćete istinu, i istina će vas izbaviti.

Istina nas oslobađa straha od onoga šta drugi misle o nama; oslobađa nas od potrebe da nas prihvate vršnjaci. Kada znamo da nas je prihvatio svemogućí Otac kroz svoga Sina, ne treba nam ništa drugo da nas podržava.

Ako želite da saznate još o ovoj temi, pozivam vas da pročitate moju knjigu Borba za identitet,¹ koja govori kolika je naša vrednost u Hristu sa više detalja. Kroz principe ove male knjige sam našao mir koji mi je pomogao da sam stanem pred ljude, ali sa Hristom i Njegovim anđelima.

1 <http://identitywars.org/index.php?lang=sr>

Treći deo. Posledice odbacivanja Božanskog obrasca

11. Zaštita našeg Osvetnika

U prvom poglavlju smo istakli sledeće:

Pored direktnih blagoslova radosti, sreće i zajedništva koji teku do nas kroz božanski obrazac, postoje i zaštitnički blagoslovi koje možemo akumulirati kroz taj kanal. U svakom slučaju, onaj “Kroz kojega je sve“, je pod zaštitom i ima autoritet onoga “Od kojega je sve“.

Ovaj princip zaštite u božanskom obrascu možemo videti u Bibliji u stihovima kao što su:

(5. Mojsijeva 32:11) Kao što orao izmamљуje orliće svoje, diže se nad ptićima svojim, širi krila svoja, uzima ih i nosi na krilima svojim.

(Ruta 2:12) Gospod da ti plati za djelo tvoje, i da ti plata bude potpuna od Gospoda Boga Izrailjeva, kad si došla da se pod krilima njegovijem skloniš.

Zaštita, “Kroz Koga” posrednika, nastupa kada poštuju i slušaju svoj izvor koji je označen sa “Od Koga”. Vidimo kako je Nojemina poučila Rutu da padne pred Vozova stopala i zatraži od njega da je pokrije svojim plaštom kao simbolom zaštite i pomoći.

(Ruta 3:9) I on joj reče: ko si? Odgovori: Ja sam Ruta sluškinja tvoja; raširi krilo svoje na sluškinju svoju, jer si mi osvjetnik.

Ležanjem kraj Vozovih nogu, Ruta je otkrila duh pokornosti. Tražila je njegovu zaštitu i pomoć kroz kanal blagoslova.

Ovaj princip zaštite će štiti Božji narod za vreme nevolje. Vidimo da Psalam 91 može da se primeni na to vreme. Pogledajmo delove ovog Psalma i zaštite koja je data Božjem narodu.

(Psalam 91:1-2) Koji žive u zaklonu višnjega, u sjenu svemogućega počiva. (2) Govori Gospodu: Ti si utočište moje i branič moj, Bog moj, u kojega se uzdam.

Kako se Božji narod bude sve više primicao božanskom obrascu pokoravanja Njegovim posrednicima, naći će se i pod Njegovom zaštitom. Ovo je tajno sklonište onih koji polažu svoju veru u Njega.

(Psalam 91:3-4) On će te izbaviti iz zamke ptičareve, i od ljutoga pomora; (4) Perjem svojim osjeniče te, i pod krilima njegovijem zakloničeš se; istina je njegova štiti i ograda.

Zemlja će uskoro biti ophrvana bolestima, prirodnim nepogodama i nasiljem ljudi. Mnogim ljudima će srce biti obuzeto strahom od ovih stvari koje dolaze na zemlju. Samo oni koji znaju Boga Izrailjevog i Njegovog Sina, dobiće zaštitu Svemogućega.

Videla sam da sotona ovih dana radi na odvlačenju pažnje, prevari i odvlačenju Božjeg naroda, upravo u ovo vreme zapečaćenja. Videla sam neke koji ne stoje čvrsto za istinu. Kolena su im se tresla, i noge proklizavale, jer nisu bili čvrsto utemeljeni na istini, a zaštita Božja nije mogla biti nad njima dok su se oni tako tresli. Sotona je pokušao svim svojim lukavstvom da ih zadrži u tom stanju, dok zapečaćenje ne prođe, dok se zaštita ne spusti na Božji narod, i dok ne ostanu bez zaštite od gorućeg gneva Božjeg, i sedam poslednjih zala. Bog je počeo da spušta ovu zaštitu na svoj narod i uskoro će ona biti spuštena na sve one koji treba da imaju zaštitu u dan pogibli. *Rani Spisi*, stranica 44.

Sećamo se kako su jevrejske vođe u vreme Hrista odbile da veruju u Sina Božjeg. Zbog njihovog odbijanja da ga prihvate, odbili su i Njegovu zaštitu i pomoć, i bili su prepušteni milosti Rima.

(Matej 23:37) Jerusalime, Jerusalime, koji ubijaš proroke i zasipaš kamenjem poslano k sebi! Koliko puta htjeh da skupim čeda tvoja, kao što kokoš skuplja piliće svoje pod krila, i ne htjeste!

Dopustite mi da izjavim jasno da ne bi neko pogrešno protumačio:

**Zaštita i pomoć od Boga, i sada i kada dođe kriza,
će biti data samo onima koji poštuju Njegovog Sina.
Onaj koji ima Sina, ima život večni.**

Pitanje, da li verujemo da je Isus zaista Sin Božiji, uključuje i pitanje o zaštiti i pomoći. Ovo nije jednostavno akademska diskusija teološkog neslaganja. Ako se stavimo pod zastavu stvorenja koje Bog nije eksplicitno otkrio u Svetom Pismu, tada sebe stavljamo van zaštite i pomoći Božje. Odbacivanje Božjeg Sina je automatski poziv sotoni da nam pomuti razum, zbuni naše rezonovanje, uđe u naše domove, sruči na nas mnoštvo iskušenja i na kraju nam okonča živote. Odbacivanje Sina Božjeg je pozvalo Rim da izvrši invaziju na nas i da preuzme kontrolu nad aktivnostima naše crkve.

Naš Gospod Isus, zaštitnik Adventizma, je svezan od strane Sotone, kroz učenje o Trojstvu, u našoj crkvi. On je sada ušao u kuću i kvari one koji borave u njoj.

(Matej 12:29) Ili kako može ko ući u kuću jakoga i pokućstvo njegovo oteti, ako najprije ne sveže jakoga? I onda će kuću njegovu oplijeniti.

U ovom stihu, Isus govori o principu zaštite i pomoći. U ovom slučaju je obrnuta situacija, gde je Sotona jak ili čuvar/porobljivač i on je taj koji treba biti svezan, da bi se oslobodili oni koji su pod njegovom kontrolom.

Sa objavljivanjem Osnovih Adventističkih istina iz 1980 godine o Bogu, Adventisticka crkva je istupila iz direktne zaštite i pomoći Boga Izrailjevog. Od tada su mnoge nevolje potresale crkvu. Jedan događaj koji mi je jasno urezan u sećanju, kao Australijanac, je slušaj Lidni Čejmberland koja je osuđena za ubistvo svoje bebe, kada je njihova odbrana, koja je dokazivala da je Dingo oteo njihovo dete, odbačena. Kao četrnaestogodišnji dečak pogledao sam u nebo i pitao "Gde si Gospode? Zašto si dozvolio da se ovo dogodi?" Da li postoji neka veza između odbacivanja Sina Božjeg i Njegove mogućnosti da zaštiti svoj narod?

Takođe, negde u to vreme je veliki broj propovednika odbio službu našem Gospodu Isusu. Ova nesreća se gradila čitavu deceniju pre nego što će 1980. godine Advenstisti ustoličiti Trojstvo. Ipak, ova nesreća

nas nije zadesila sve dok nismo počeli da ispovedamo lažnog boga. A šta je sa čudnim finansijskim malverzacijama koje su se pojavile u tom vremenu, kao i otvoreni napadi na Elen Vajt? Da li postoji bilo kakva veza između ovih događaja? Da li vidimo da je plašt odbrane strgnut sa crkve kada smo formalno prihvatili Trojstvo 1980 godine?

Nedugo posle 1980 godine, počela su da se otvaraju vrata evangelizmu kroz različite komunikacione medije. Da li možemo biti sigurni da čuda koja su u ovo vreme počela da se pojavljuju imaju nebeski izvor? Da li sotoni može biti dozvoljeno da izvodi čuda, da bi ubedio Adventiste da ih Bog još uvek vodi, kada ih u stvari sam sotona sada vodi? Da li su i odabrani prevareni kroz ova čuda koja se dešavaju u "Adventističkim programima" u milionima domova širom sveta? Zašto se prilikom doniranja velikih suma novca za Adventističke projekte, mali broj ljudi zapita da li bi sotona mogao biti investitor u Adventističke programe, jednom kada su istupili iz zaštite Boga Izrailjeva? Bili smo upozoreni:

Neki objavljuju svoje neverovanje u posao koji mi je Gospod dao da radim, jer kažu, "Gospođa Elen Vajt ne čini čuda."
Ali, oni koji traže čuda kao dokaz Božjeg vođstva su u opasnosti od prevare. Objavljeno je u Svetom Pismu da će neprijatelj raditi kroz svoje posrednike koji su otpali od vere, i oni će naizgled izvoditi čuda, sve do dolaska ognja na zemlju pred očima ljudi. "Lažnim čudima", sotona će prevariti, ako je moguće, i izabrane. *Odabrane poruke 2*, stranica 53.

Da li bi neka od ovih čuda mogla uključivati novac i "momente providenja"? Da li bi sotoni bilo dozvoljeno da čini ove stvari, ukoliko smo odstupili od vere kroz 27 Osnovnih istina?

Verujem da postoji mnogo pouka za nas dok ponavljamo iskustva Izrailjaca:

(2. Mojsijeva 21:5-6) I vikaše narod na Boga i na Mojsija: zašto nas izvedoste iz Misira da izginemo u ovoj pustinji? Jer nema ni hljeba ni vode, a ovaj se nikaki hljeb već ogadio duši našoj. (6) A Gospod pusti na narod zmiје vatrene, koje ih ujedahu te pomrije mnogo naroda u Izrailju.

Ako uprkos svim ovim dokazima Njegove ljubavi, narod bude nastavio da se žali, Gospod će mu uskratiti zaštitu sve dok ne bude naučio da ceni Njegovo milostivo staranje i ne bude mu se vratio kao pokajnik ponizna srca. **Pošto su**

neprestano uživali zaštitu Božanske snage, nisu bili ni svesni bezbrojnih opasnosti koje su ih okruživale. U svojoj nezahvalnosti i u svom neverovanju stalno su izazivali smrt, i Gospod je sada dozvolio da se smrt pojavi. Otrovnne zmije koje su živele u pustinji nazivali su vatrenim zmijama zbog strašnih posledica njihovih ujeda koji su izazivali teška zapaljenja i brzu smrt. Kada je Božja zaštitnička ruka bila podignuta sa Izrailja, veliki broj ljudi bio je izložen napadu ovih otrovnih životinja. *Patrijarsi i Proroci*, stranica 429.

Bog je dao Adventistima mnoge dokaze svoje ljubavi i milosti. Zaštitio nas je od mnogih sotoninih napada. Ali, naš narod je želeo da bude kao i druge Protestantske crkve; mnogi su želeli da budu obrazovani kao ljudi iz sveta; tražili smo akreditaciju i standarde sveta; odlutali smo od učenja iz 1888 godine, koje kaže da je Isus istiniti Sin Božji i Sin čovečiji, koji je uzeo ljudsku prirodu. Mnogi naši ljudi su prezreli zdravstvenu poruku i standarde koji su nam dati kao narodu, i kada se naša crkva poklonila Trojstvenom Bogu 1980 godine, Adventizam je izgubio zaštitu Boga Izrailjevog.

Prijatelji, verujem da je samo moljenje Isusovo pred Ocem spasilo naš narod od sotoninog uništenja. Naš Spasitelj zna da su mnogi od nas, ne znajući, u konfuziji kleknuli pred Vala. Koliko nas je trebalo izgubiti živote u prethodnih trideset godina? Koliko moramo biti zahvalni našem Ocu zbog Njegove duge patnje i strpljenja za naše bezumlje?

Tada dođe narod k Mojsiju i rekoše: zgriješismo što vikasmo na Gospoda i na tebe; moli Boga neka ukloni zmije od nas. I Mojsije se pomoli za narod. (2. Mojsijeva 21:7)

Dragi Oče, zastajem da se zahvalim za tvoju milost, tvoju slatku milost jer nisi dozvolio da nas unište zmije koje su ušle u naš oko. Znam da su mnogi ujedeni i da su ranjeni; mnogi su gledali svoju decu, porodice i prijatelje kako podležu otrovu iskvarenih i kako kreću leđa raspetom Sinu Božjem. O, Oče, molim te oprosti nam, pomози nam i izleči nas. Obrati naša srca k tebi i pomози nam da jasno vidimo put kojim moramo ići. Molimo te za ove stvari u ime Isusovo.

Prijatelji, godinama sam se pitao zašto neki od naših vođa dozvoljavaju da toliko zla uđe u našu crkvu i ne rade ništa po tom pitanju. Da li možemo videti da je u prihvatanju Trojstva mogućnost Boga da vodi naše pastore smanjena, gde oni postaju izloženi đavoljim učenjima i

gde gube mogućnost da jasno raspoznaju da nam se Sotona prikrada? Možemo li shvatiti da zbog prihvatanja Trojstva, sotona ima veću moć da prevari naše vođe, i dok to radi on se okreće onima koji su pod njihovim autoritetom i pokazuje im šta da rade, i pokreće ih da se u besu pobune protiv svojih vođa? Moramo se moliti za naše vođe da se okrenu i gledaju u Sina čovečijeg koji se uzneo na nebo, da se izleće od svog slepila. Priznajem, i ja sam bio slep jako dugo vremena. Sramota me je da priznam da sam verovao u Trojstvo; toliko sam čitao Bibliju i Duh proroštva i jednostavno nisam video da sam obožavao Vala.

Velike napore sam ulagao da se izborim sa svojim mladalačkim željama za sportom i apetitom. Pokušavao sam da održim svoj um čistim, ali bez zaštite Sina Božjeg u kontekstu božanskog obrasca, Sotona je jednostavno nastavljao da me napada i njegova moć nada mnom je bila velika; hvatali bi me talasi očajanja i osećaja da nikada neću biti spasen.

Iz ovih razloga su mnogi propovednici isterani iz Svetinje nad svetinjama i odustali su od verovanja da će Božji narod stajati pred Bogom bez zastupnika na kraju vremena. Počeli su da propovedaju nauku koja kaže, "Grešićemo dok Isus ne dođe" i svi ljudi koji su gundali pod Adventističkim standardima osećali su se oslobođeni legalizma, dok su se u stvari povukli u Svetinju, odakle ih Sotona vara pretvarajući se da je Hristos.

Priznajem da je moja familija, dok smo se vraćali veri da je Isus Sin Božji, pretrpela muke. Budući da sam klekao pred Vala kao Adventistički propovednik, sotoni je bilo dozvoljeno da nas muči određeno vreme. Ovo se može desiti i drugima, ali naš Otac dozvoljava ove stvari zbog naših karaktera; da naučimo da mu verujemo i da znamo da svaki dan imamo mir zahvaljujući milosti Božjoj. Svakim danom, kada sam u mogućnosti da pišem, znam da sam pod zaštitom našeg Oca. Želim da se zahvalim vama mnogima čitaocima, koji znam da se molite. Ne uzimam ove stvari zdravo za gotovo i podižem svoje srce u zahvalnosti našem Ocu za milost i zaštitu kroz Isusa – Sina Boga živoga.

Moram ponovo da zastanem i razmišljam o našem moćnom Spasiocu, Mihajlu, zapovedniku Božje vojske. O, Gospode Isuse, bacam se pred tvoje noge i molim te da pokriješ plaštom moju golotinju i da me uzmeš pod svoju brigu i zaštitu. Znam da sam sagrešio protiv neba i

zemlje i znam da nisam vredan da me nazovu hrišćaninom, ali ostajem u obećanju Tvoje Reči.

(1. Jovanova 1:9) Ako priznajemo grijehe svoje, vjeran je i pravedan da nam oprost i grijehe naše, i očisti nas od svake nepravde.

(Jovan 6:37) Sve što meni daje otac k meni će doći; i koji dolazi k meni neće ga istjerati napolje.

Dragi Oče, molim te pošalji Duh svoga Sina da zaštiti nas i naše porodice. Molim te zaštiti i naše vođe koje su zbunjene i slepe za istinu o Tvome Sinu. Molim te, pošalji svoje anđele da im pomognu i da ih blagoslove i pokaži im ove stvari koje nama pokazuješ. Mi nismo ništa bolji od njih. Grešili smo i obožavali Vala i zaslužili smo smrt kao i oni. Preklinjem te da se obratiš mojim kolegama propovednicima. Gospode Isuse, osećam Tvoju ljubav za njih u svom srcu i zahvaljujem ti što je deliš sa mnom. Molim te Oče, otvori oči naših vođa, molimo te da ih ohrabriš da nas puste da se poklonimo Tvome Sinu u crkvi koju si ti osnovao. Molimo te, pomoz nam da dignemo pogled ka Sinu čovečijem, koji je bio razapet za nas i koji je zaista umro na Golgoti. Oče, oprost nam što smo degradirali žrtvu pomirenja Tvoga Sina, i što smo se okrenuli od Tebe. Danilo se molio ovako:

(Danilo 9:8-18) Gospode, u nas je sram na licu, u careva naših, u knezova naših i u otaca naših, jer ti zgriješismo. (9) U Gospoda je Boga našega milost i praštanje, jer se odmetnismo od njega, (10) i ne slušasmo glasa Gospoda Boga svojega da hodimo po zakonima njegovijem, koje nam je dao preko sluga svojih proroka. (11) I sav Izrailj prestupi zakon tvoj, i odstupi da ne sluša glasa tvojega; zato se izli na nas prokletstvo i zakletva napisana u zakonu Mojsija, sluge Božjega, jer mu zgriješismo. (12) I on potvrdi riječi svoje koje je govorio za nas i za sudije naše, koje su nam sudile, pustivši na nas zlo veliko, da tako ne bi pod svijem nebom kako bi u Jerusalimu. (13) Kako je pisano u zakonu Mojsijevu, sve to zlo dođe na nas, i opet se ne molismo Gospodu Bogu svojemu, da bismo se vratili od bezakonja svojega i pazili na istinu tvoju. (14) I Gospod nastala oko zla i navede ga na nas; jer je pravedan Gospod Bog naš u svijem djelima svojim koja čini, jer ne slušasmo glasa njegov. (15) Ali sada, Gospode Bože naš, koji si izveo narod svoj, iz zemlje misirske rukom krijepkom, i stekao si sebi ime, kako je danas, zgriješismo, bezbožni

bismo. (16) Gospode, po svoj pravdi tvojoj neka se obrati gnjev tvoj i jarost tvoja od grada tvojega Jerusalima, svete gore tvoje; jer sa grijeha naših i s bezakonja otaca naših Jerusalim i tvoj narod posta rug u svijeh koji su oko nas. (17) Sada dakle poslušaj, Bože naš, molitvu sluge svojega i molbe njegove, i obasjaj licem svojim opustjelu svetinju svoju, Gospoda radi. (18) Bože moj, prigni uho svoje, i čuj; otvori oči svoje, i vidi pustoš našu i grad, na koji je prizvano ime tvoje, jer ne pravde svoje radi nego radi velike milosti tvoje padamo pred tobom moleći se.

Prijatelji, moja molitva je da se pridružimo Danilovoj molitvi, znajući da su naše vođe bile zaslepljene jer su izgubili zaštitu sa neba. Bog je dozvolio da padne kletva na naše vođe jer su “junaci i vojnici, sudije i proroci i mudraci i starci”, kao što su bili naši pioniri, uzeti od nas. (Isaija 3:1-2) Molimo se da će se naše vođe, koje se još nisu odlučile da se bore za istinu Sina Božjega, okrenuti ka Bogu i naći zaštitu.

Molimo se da se duh Rute vrati našim vođama i da će oni otići i pasti pred noge našem Spasitelju i moliti ga da spusti plašt svoje zaštite na golotinju Adventizma.

12. Samsonovo slepilo

Biblija nam govori da kosa nije samo pokrivalo za glavu, već i simbol potpadanja pod autoritet.

(1. Kor 11:15) A ženi je slava ako gaji dugačku kosu, jer joj je kosa dana mjesto pokrivala.

(1. Kor 11:10) Zato žena treba da ima vlast na glavi, anđela radi.

Ako pogledamo pažljivo simboliku koja je povezana sa kosom, uočićemo nešto interesantno. Vidimo da su u biblijska vremena ljudi imali bradu koja im je visila sa lica, a žene dugu kosu na glavi. Kroz simboliku vidimo da blagoslov teče sa muškarca na ženu.

(Psalam 133:2) Kao dobro ulje na glavi, koje se stače na bradu, bradu Aronovu, koje se stače na skut od haljine njegove.

U gornjem stihu vidimo simboliku u vidu ulja koje se stače niz bradu što u stvari predstavlja simbol duha. Primetili ste da mu se stače i niz skut haljine, a to je simbol zaštite. Duga kosa žene je simbol da je potčinjena kanalu blagoslova i da prima na sebe Duha Božjega. Ženina duga i lepršava kosa je simbol njenog osnaženja Duhom kroz njenu potčinjenost svome mužu.

U većini slučajeva, kada su muškarci imali dugu kosu, to se smatralo sramotom jer su predstavljali "Od koga" komponentu sistema blagoslova.

(1. Kor 11:14) Ili ne uči li vas i sama priroda da je mužu sramota ako gaji dugu kosu.

Ipak, u nekim slučajevima muškarci su imali dugu kosu, kao što je to bio slučaj sa Nazirejima, koji se nisu šišali. U tim slučajevima, ljudi su bili pod posebnom upravom Svetoga Duha i imali su poseban zadatak.

Značajno je da je i Isus imao dugu kosu, ali je također imao i bradu. U Hristu vidimo oba aspekta Božjeg blagoslova, na Njegovoj glavi od Oca i spuštajući se niz Njegovih usta što se oslikavalo bradom.

Kosa mu je bela i u uvojcima se spušta do ramena. *Rani Spisi*, stranica 16.

Onda su uzeli trsku iz Njegovе ruke i udarali ga njome po glavi, usled čega mu se trnje zabijalo u slepoočnice, a krv mu se slivala niz lice i bradu. *Rani Spisi*, stranica 170.

Hristova duga kosa je bila simbol Njegovog posebno pokornog odnosa koji je imao sa Ocem i blagoslova Svetog Duha koji se izlivao na Njega od Oca.

(Matej 3:16) I krstivši se Isus iziđe odmah iz vode; i gle, otvoriše mu se nebesa, i vidje Duha Božjega gdje silazi kao golub i dođe na njega.

Oснаžen i заштићен Духом свога Оца, Isus je progovorio sa autoritetom.¹

(Jovan 3:34-35) Jer koga Bog posla, onaj riječi Božje govori: jer Bog Duha ne daje na mjeru. (35) Jer Otac ljubi Sina, i sve dade u njegove ruke.

(Jovan 6:63) Duh je ono što oživljava; tijelo ne pomaže ništa. Riječi koje vam ja rekoh duh su i život su.

¹ "Nikada ranije anđeli nisu čuli takvu molitvu kakvu je Isus izustio prilikom svog krštenja i težili su da oni budu ti koji će odneti tu poruku Njegovom Ocu. Ali, ne! Otac direktno je istakao svetlost svoje slave. Nebesa su se otvorila, i zraci slave su se spustili na Sina Božjeg u obliku goluba, na oko kao uglačano zlato. Golub je simbolizovao krotost i nežnost Hrista. Dok su ljudi zadivljeno gledali, njihove oči počivale su na Hristu, a sa nebesa se začuo glas: "Ovo je Sin moj ljubazni, koji je po mojoj volji." Reči potvrde da je Isus Sin Božji su bile date da nadahnu veru u onima koji su prisustvovali događaju i da podrže Isusa u Njegovom napornom radu. Iako je Sin Božji bio obučен u ljudsku prirodu, ipak Jehova, svojim sopstvenim glasom, uverava ga da je Sin Večnoga. Ovom manifestacijom prema svom Sinu, Bog je prihvatio ljudsku prirodu koja se uzdigla kroz preuzvišenost Njegovog ljubljenog Sina." *Review and Herald*, 21. Januar, 1873

Sa ovim mislima se vraćamo na priču o Samsonu.² Ovaj čovek je takođe bio Nazirej i rečeno mu je da ne seče kosu.

(Sudije 13:5) Jer gle, zatrudnjećeš, i rodićeš sina, i britva da ne prijede po njegovoj glavi, jer će dijete biti Nazirej Božji od utrobe materine, i on će početi izbavljati Izrailja iz ruku Filistejskih.

Samsonova duga kosa je simbolički prikazivala Božjieg Duha koji mu je dat, da bi posedovao nadljudsku snagu.

Nalazeći put u Svetinju nad svetinjama, Adventizam je primio dar Duha, čime je omogućeno držanje Božjih zapovesti. Trebalo je primiti nadljudsku snagu za propovedanje poruke trećeg anđela i za suočavanje sa vremenom Jakovljevih muka bez posrednika.

Tamo sam videla Isusa, Prvosveštenika, kako stoji pred Ocem. Na porubu Njegovih haljina bilo je zvono i nar. **Oni koji su ustali sa Isusom sledili su ga svojom verom u Svetinji i molili su se,** “Oče naš, daj nam Svog Duha.” Onda bi Isus izlio na njih Svetog Duha. U tom Duhu je bilo svetlosti, moći, mnogo ljubavi, sreće i mira. *Rani Spisi*, stranica 55.

Samsonov problem je bio taj što je voleo Filistejske žene.

(Sudije 14:1-2) I side Samson u Tamnat, i vidje ondje jednu devojku između kćeri Filistejskih. (2) I vrativši se kaza ocu svojemu i materi svojoj govoreći: vidjeh djevojku u Tamnatu između kćeri Filistejskih; oženite me njom.

Adventizam je počeo da se meša sa ostalim Protestantским crkvama posle 1888 godine i ljudi iz naših redova su istakli želju da budemo bliskije povezani sa njima.

² “Biblija je akumulirala i svezala u jedno svoja blaga za ovu poslednju generaciju. Svi veliki događaji i svečana dela iz istorije starog zaveta se ponavljaju u crkvi u ove poslednje dane.” 7MR 417

Liroj Frum³ je pisao predsedniku u vezi sastanka sa Martinom i Barnhausom:⁴

Ne znam gde će sve ovo odvesti, ali pridobili smo prijatelje u moćnim krugovima – prijatelje, koji veruju da smo bili nepravedno tretirani. Liroj Frum, R.R. Figur-u, 26. aprila, 1955.

Kao što ni Liroj Frum nije znao kuda će ovi sastanci sa Martinom i Barnhausom odvesti, a tako ni Samson nije znao gde će ga njegova veza sa Dalilom odvesti.

Samsonova snaga je bila u njegovoj kosi, a tajna Adventističke snage je bila u njenom poznanju (Danila 8:14) koja je otvorila vrata Svetinje nad svetinjama i koja nam je dozvolila da primimo istinsku snagu Svetoga Duha.

Kao što je Samson nesmotreno odao svoju tajnu Dalili koju su unajmili Filisteji, tako je i Adventizam ispustio svoju snagu menjajući mnoge stvari koje su nam pokazale put u Svetinju nad svetinjama. Najznačajnija je promena Boga kome smo se klanjali. Obratite pažnju na priznanje koje se nalazi u Pitanjima Doktrine, stranica 21.

Saglasni sa konzervativnim hrišćanima i istorijskim protestantskim verovanjima, mi verujemo:

1. Da je Bog vrhovni stvaralac, Stvoritelj i vladar univerzuma, i da je večan, svemoguć, sveznajuć i sveprisutan.

3 Liroj Edwin Frum (1890-1974) je bio visoko-uticajni adventistički propovednik i teolog. Odigrao je centralnu ulogu u Adventističkoj diskusiji sa predstavnicima drugih protestantskih denominacija. Njegovo istorijsko delo zvano *Uuslovna vera naših otaca*, predstavlja njegovu odanost Atanaziju i Trojstvu "Atanazije (oko 297-373) Aleksandrijski biskup i najistaknutiji teolog četvrtog veka, koji je često nazivan 'braniocem ortodoksije' zbog svoje izražene borbe za priznanje večnog Hristovog Božanstva u bitci za stav o Božanstvu, a protiv dugotrajnih napada Arijanizma." *Uuslovna vera naših otaca*, tom 1, stranica 1061.

4 Knjiga "*Doktrine vere*" je nastala uz serije konferencija između nekoliko Adventističkih predstavnika i predstavnika Protestanata od 1955. godine do 1956. godine. Koreni ove konferencije su nastali iz serije dijaloga između predsednika pensilvanijske konferencije, T. E. Unruh-a, i evanđeoskog biblijskog učitelja i izdavača magazina Donalda Greja Barnhauusa. Unruh je bio posebno zabrinut zbog oštrog članka koji je Barnhaus napisao o knjizi Elen Vajt, Koraci ka Hristu. Unruh mu je poslao kopiju knjige 1949. godine. U proleće 1955. god. Barnhaus je zamolio Valtera Martina da napiše knjigu o Adventistima sedmoga dana. Martin je zatražio sastanak sa adventističkim vođama da bi ih ispitao o njihovim verovanjima.

Wikipedia, http://en.wikipedia.org/wiki/Questions_on_Doctrine

2. Da se božanstvo, trojstvo, sastoji Od Boga Oca, Hrista Sina, i Svetoga Duha.

Liroj Frum je odigrao ključnu ulogu u pripremanju knjige Pitanja doktrine. On se sasvim sigurno slagao sa istorijskim protestantskim načelima. Obratite pažnju na ove njegove izjave:

“Mogu li ovde da iznesem **iskreno lično priznanje?** Kada sam, negde između 1926. godine i 1928. godine, bio zamoljen od stane naših vođa da održim seriju predavanja o **izučavanju Svetog Duha** u Severno američkoj uniji i institutima iz 1928. godine, primetio sam da, osim naših neprocenjivih uputstava u Duhu proroštva, praktično nije postojalo ništa od literature što je obrađivalo ovu veliku oblast proučavanja. Nije postojalo ništa u našoj literaturi o ovom pitanju.“ Liroj Edvin Frum. *“Pokret Sudbine”*, stranica 322. (1971.)

“Bio sam primoran da pretražim mnoštvo vrednih knjiga koje su napisali ljudi van naše vere... ljudi kao što su Mari, Simson, Gordon, Holden, Majer, Meknil, Mudi, Vo, Mekonki, Skrug, Hauden, Smit, Mekenzi, Mekintoš, Bruks, Dikson, Kajl, Morgan, Nidam, Pirson, Sejs, Toma, West, i mnoštvo drugih – za početne tragove i sugestije, i da otvorim privlačne predele za intenzivno lično proučavanje. Kada sam ovo prostudirao, nastavio sam odatle. Ali, oni su bili određena rana pomoć. I mnoštvo, ako ne i stotine, su potvrdile otrežnjujuće reči da su neki od ovih ljudi često imali dublji uvid u duhovne stvari u vezi Boga, od mnogih naših ljudi koji su imali saznanja o Duhu Svetom i pobedonosnom životu. Ovo je i dalje bila nerazumljiva tema. “Pokretanje Sudbine” stranica 324.

Kako je moguće da ljudi iz crkava koje su odbile da uđu u Svetinju nad svetinjama sa verom u Isusa Hrista 1844 godine, mogle da imaju dublju duhovnu spoznaju Božjih stvari od onih koji su ušli u Svetinju nad svetinjama? Zar nam prorok nije rekao kakav duh dolazi od onih koji odbacuju Isusov rad u Svetinji nad svetinjama?

Pogledala sam na skup koji je još klečao pred tronom; nisu znali da ga je Isus već napustio. Sotona se pojavio pored trona pokušavajući da nastavi Božji posao. Videla sam ih kako gledaju u tron i mole se, “Oče, daj na Svog Duha.”

Sotona ih je tada zadahnuo svojim nesvetim uticajem; u njemu je bilo svetlosti i mnogo sile, ali ne i slatke ljubavi, radosti i mira. Sotonin cilj je bio da ih drži prevarene i da prevari Božju decu. *Rani Spisi*, stranica 56.

Izražavajući veru u Boga koja je bila zajednička sa načelom konzervativnih Protestanata, Adventizam je u poptunosti promenio svoje razumevanje Isusovog posredničkog delovanja. Ovo nije shvaćeno u početku, jer su ovo bile temeljite promene, i nisu bile na površini, već skrivene od pogleda. Jedna stvar koja je primećena, je promena u naglašavanju pomirenja u Svetinji nad svetinjama. M. L. Andreasen⁵ je poslao glasan vapaj kroz svoja "Pisma Crkvama." Njegovo upozorenje je bilo validno, ali i on se nalazio na istom živom pesku kao i njegova braća po pitanju Trojstva. Frum i Adreasen su zajedno odigrali ulogu u povlačenju mnogih Adventista iz Svetinje nad svetinjama. Teologija "poslednje generacije" Andreasena, lišena razumevanja posredničke uloge Hrista iz 1888 godine, doveo je do konzervativnog pokreta u Adventizmu koje je propovedalo visoke standarde ali bez znanja o posredniku koji je nasledio sve od svog Oca.⁶ Duh ovog pokreta je često bio agresivan, oštar i skoro nalik bokseru. Nedostatak ovog saznanja je iskrivio razumevanje opravdanja verom i izazvao je očaj kod mnogih Adventista. Posle proboja konzervativaca, kontra balans se pojavio od stane nekoliko Adventističkih učenih ljudi koji su se naoružali isticanjem "Frumovog kompletnog pokajanjem kod krsta" i koji su ponovo otvorili vrata Svetinje i zaintrigirali sirote Adventiste kojima je bilo dosta Andreasenove "poslednje generacije". Ovi učeni ljudi su govorili ustima vatrenih zmija koje su ih ugrizle.

Knjiga, Pitanja Doktrine su simboličke makaze u rukama Dalile kojima je oduzela snagu⁷ Adventizmu i otvorila put, kojim će se Adventizmu iskopati oči Osnovnim istinama iz 1980 godine. U vreme ove objave

5 "M.[ilian] L.[oric] Andreasen (1876–1962), je bio Adventistički teolog, pastor i autor. On je bio jedan od najistaknutijih i najuticajnih teologa tokom 1930-tih i 1940-tih godina. Andreasen je promovisao učenje popularno poznato kao Teologija poslednje generacije, kontroverzno zbog svojih pogleda na pokajanje i spasenje. Andreasen je postao poznat zbog svojih protesta protiv vođa Adventističke crkve u poslednjim godinama svog života." – Wikipedia

6 Pogledajte moju prezentaciju – "The Heart of the 1888 Message" <http://vimeo.com/20699949>

7 (Jer 7:28-29) Zato im reci: ovo je narod koji ne sluša glasa Gospoda svojega, niti prima nauke; propada vjera i nesta je iz usta njihovijeh. (29) Ostriži kosu svoju i baci je, i zaridaj iz glasa na visokim mjestima, jer odbaci Gospod i ostavi rod na koji se razgnjevi.

Filisteji su plakali od sreće što su ovladali Adventizmom.

Sva Samsonova obuka, načela i dobar život su bili progutani njegovom željom za bliskošću sa stranim ženama. Tako je i obučavanje Adventizma i njegov visoki poziv upropašćen njegovim željama za kćerima Vavilonskim.

Ispovedanje vere koje je tvrdilo da stojimo zajedno sa konzervativnim protestantskim načelima je bila čvrsta deklaracija da "Nećemo da on caruje nad nama" (Luka 19:14).⁸ Dragom Božjem Sinu su pokazana vrata štampanjem i deljenjem knjige "Pitanja Doktrine". Odbacivanjem Hrista, naše obrazovne institucije su upropašćene vatrenim zmijama koje su inficirale visokom kritikom, modernim metodama pisanja istorije i naučnim metodama koje su u saglasnosti sa teorijom evolucije. Članak iz magazina Newsweek iz 1971. godine dokumentuje precizno kako su Adventisti osakaćeni demonskim silama. Citiramo analizu članka dr Pipim-a :

Strategija da se promeni adventizam. Članak je takođe pomenuo i potresan razvoj događaja u crkvi. Magazin je naglasio i napore "Liberala u crkvi Adventista sedmoga dana, koji žele da povrate stare adventističke tradicije neslaganja." Prema liberalima **"Naći ćete veoma malo profesora koji priznaju period od 6000 godina, i mnogo adventista koji ne veruju u stvaranje u danima koji su trajali 24 časa"**. Liberali su takođe optužili da "Adventisti tradicionalno suviše bukvalno plasiraju interpretaciju drugog Hristovog dolaska – kao da je iza ugla, a propustili su da prepoznaju moć te doktrine da motivišu hrišćane da promene svet oko sebe. "A u vreme kad je bilo očekivano da adventisti pokažu veliko interesovanje za događaje poslednjih dana (poznato tehnički kao apokaliptična eshalotogija), po mišljenju liberalnih adventističkih učenjaka,

8 "Istorija se ponavlja. U naša vremena srećemo lažno rezonovanje među vladarima i propovednicima, sa kojim su se ljudi susretali za vreme kada je Hristos bio na zemlji. Moramo uzeti u obzir reči Hrista. "Gledajte da vas ko ne prevari". Jevreji su varali sami sebe. Neprimanje Hrista, neverovanje u Njega, i nepoštovanje Njega kao Mesije se nije desilo zato što nisu imali dovoljno svetlosti i dokaza; u pitanju je bila zloćudnost, ljubomora i predrasuda koje su vezale tako veliki broj ljudi svojom surovom silom. Umovi koji su se zamutili predrasudama, iskrivili zavišću i nesvetom strašću, neće odlučiti da pristupe Božjoj reči. Oni koji su bili na Mojsijevom mestu, usadili su u umove ljudi svoje lažno tumačenje Svetog Pisma." *Znaci Vremena*. 23 Jul, 1896.

crkva je bila “fatalno pogođena eshatološkom paranojom”. Ono što je značajno, jeste, da je članak u Newsweek—u takođe istakao **strategiju liberalnih Adventista da reinterpretiraju crkvene istorijske doktrine o stvaranju, drugom dolasku, i događajima poslednjih dana: “Kao prvi korak prema odstupanju od duha prošlosti, liberalni Adventisti tvrde da crkva treba da se oslobodi zavisnosti od preteranog biblijskog literalizma.”** Samuel Pipim, Primajući Reč, stranica 75. (Italika u originalu)

Najveća zmija koja je ujela Adventizam je otkrivena u njihovoj želji da se “reše zavisnosti od preteranog biblijskog literalizma.” Odbacivanjem istinitog Sina i istinitog Oca, naša crkva se okrenula metaforičnom Ocu i Sinu što je otvorilo već opijenoj crkvi čitav novi sistem intelektualne filozofije. Palo je učenje o doslovnoj Svetinji; palo je učenje o doslovnomi Sinu čovečijem koji je uzeo našu prirodu; doslovni muški propovednici; za mnoge i doslovna sedmica; doslovna pobeda nad grehom; ova, i mnoga druga učenja, iskvarena su pijanim slepilom. Toliko istine ima u rečima Liroja Fruma kada je rekao da ne zna kuda sve ovo vodi!

Jedan od dokaza ovog slepila se prikazao kada je Predsednik Generalne konferencije izrazio zabrinutost zbog uvođenja novih osnovnih istina:

“Bitno je da pažljivo osmotrimo ove izjave i kada ih dobro razmotrimo, da **znamo da nismo počinili nikakvo nasilje, da nismo dozvolili ničemu da propadne i oslabi**, već da smo ojačali, pomogli i možda postali lucidniji i čistiji.

Ne sugerišemo nikakvu promenu verovanja koju je ova crkva držala. Nemamo nikakav interes u kvarenju temelja istorijskog adventizma. Ovaj dokument nije osmišljen da učini to, niti da otvori put da bi to moglo biti učinjeno. Moralo bi biti potpuno jasno da ne dodajemo ništa, niti oduzimamo u kontekstu istorijskog adventizma. Pokušavamo da iskažemo svoju veru na način na koji će biti shvaćen danas”. N.C Vilson. *Rewiev and Herald*. 23. April, 1980.

Potpuno sam siguran da je tada naš predsednik rekao ono što je mislio. On nije verovao da crkva menja bilo šta. Ipak, odbacivanjem zaštite istinskog Sina Božjeg prilikom objave knjige "Pitanja o Doktrini", koje je bilo zajedničko ispovedanje vere u skladu sa načelima konzervativnih protestanata, možemo samo osećati tugu zbog bilo kog čoveka koji je bio zaslepljen metaforičkom maglom koja dolazi sa ispovedanjem takvog Trojstva. Ni na koji način ne osuđujem našeg Predsednika. I ja sam bio zaslepljen kao on. Ne usuđujem se baciti kamen na njega, ali ovo su istorijske činjenice, i pravi lek može doći jedino pravom dijagnostikom.

Kao potvrdu ovo slepila koje nam je reklo da ne menjamo ništa, čuli smo sada već čuvenu procenu trinaest godina kasnije u ovim rečima:

Većina osnivača adventizma se danas ne bi priključilo crkvi ako bi morali da prihvate Osnovne istine Adventizma. Preciznije, većina ne bi mogla da se složi sa istinom broj dva, koja se tiče učenja o Trojstvu. Džordž Najt, *Sveštenička Služba*, Oktobar 1993, stanica 10.

Ako ne menjamo ništa i ne kvarimo istorijske temelje Adventizma, kako se onda naši pioniri ne bi mogli pridružiti crkvi? Mnogi ljudi kažu da je ovo bila samo laž da se prikrije veći raskol. Da li možete okriviti slepog pijanicu da laže? Takvo priznanje bi bilo slab dokaz na sudu.

Sada, dakle, Adventizam melje pšenicu Filistejima i hrani njihovo carstvo, umesto carstvo nebesko. Neki od nas su se dozvali pameti posle godina života bez snage, očiju i kose!

Koje je to dete koje vodi Adventizam ka tajni Vavilonske moći; to dete Filisteja koje vodi Adventizam do stubova Vavilona da ih uništi? Ovo su stvari o kojima se trebamo zapitati dok tugujemo nad slepilom adventizma. Ko je bio Ilije adventizma, koji nije video šta se dešava četrdesetih i pedesetih godina, koji je pustio svoje sinove da iznesu kovčeg iz Svetinje nad svetinjama? Ovo su sve stvari o kojima trebamo razmišljati.

Pored napora da vam približim stvari koje daju smisao trenutnoj situaciji, takođe vas molim da budete blagi prema vođama Adventizma, od kojih su mnogi pijani od vina, ujedeni od strane vatrenih zmija, puni otrova, patnje i ćelavosti.

Podsetimo se da su i mnoge grupe koje su nastale u Adventizmu i

izjašnjavaju se da veruju u jedinorođenog Sina, takođe otpale i postale oslepljene za božanski obrazac i zbog bola od vatrenih zmija, odbacili svoju vernost Božjoj crkvi ostatka. Budimo strpljivi jedni sa drugima dok pokušavamo da se očistimo od otrova koji smo svi nasledili.

Samo milošću Božjom je dozvoljeno nekima od nas da postanemo polu-svesni. Nekima je dato da vide i ljude kako idu kao drveće. Plačimo pred Sinom Davidovim da se smiluje na sve nas i da nam vrati našu viziju, jer zaista ne javljaju se utvare. (1. Sam 3:1)

Podsetimo se Isusove priče u Evanđelju po Mateju u dvadesetom poglavlju. Bejahu dva slepa čoveka:

(Matej 20:30) I gle, dva slepca sjedahu kraj puta i čuvši da Isus prolazi povikaše govoreći: pomilij nas Gospode, Sine Davidov.

Jedan od ovih slepaca je crkva koja je odbacila Sina Božjeg, koja je odbacila i našeg nebeskog "Od koga" muža. Drugi slepac predstavlja one koji su odbacili njegovu crkvu; "Kroz koga" kanal, kojoj je Isus zaručnik. Svi trebamo upitati Gospoda:

(Mat 20:32-34) I ustavivši se Isus dozva ih, i reče: šta hoćete da vam učinim? (33) Rekoše mu: Gospode, da se otvore oči naše. (34) I smilova se Isus, i dohvati se očiju njihovijeh, i odmah progledaše oči njihove, i otidoše za njim.

Neka se Isus smiluje na nas zbog našeg slepila koje je došlo, jer smo odbacili zaštitu i brižnost našeg Spasioca. Odbili smo da Njegov plašt bude nad nama.

Neka naša molitva bude: "Gospode, da se otvore oči naše."

Četvrti deo. Primanje blagoslova kroz iskvaren kanal

13. Anin pravi primer

Pošto smo razmotrili prošlost koja otkriva metaforičku maglu, koja je povela našu crkvu u otpadništvo u prethodnom poglavlju, prirodno je da mnogi pretpostave da ne postoji blagoslov koji se može dobiti kroz vođe Adventističke crkve. Ipak, verujem da postoje lekcije u priči o Ani koje se mogu primeniti na trenutnu situaciju.

U prvom poglavlju knjige Samuilove, imamo slučaj Ane koja se mučila zbog činjenice da nije mogla imati dete. I pored tog tereta, morala je da trpi uvredljive reči druge žene, koja se hvalila time što je mogla imati decu dok Ana nije mogla.

(1. Sam 1:1.2) Bijaše jedan čovjek iz Ramatajim-Sofima, iz gore Jefremove, kojemu ime bješe Elkana sin Jeroama, sina Eliva, sina Tova, sina Sufova, Efraćanin. (2) I imaše dvije žene, jednoj bješe ime Ana a drugoj Fenina; i Fenina imaše djece, a Ana nemaše djece.

(1. Sam 1:4-7) I jedan dan kad Elkana prinese žrtvu, dade Fenini ženi svojoj i svijem sinovima njezinijem i kćerima njezinijem po dio; (5) Ani pak dade dva dijela, jer ljubljaše Anu, a njoj Gospod bješe zatvorio matericu, (6) I protivnica je njezina vrlo cvijeljaše prkoseći joj što joj Gospod bješe zatvorio matericu. (7) tako činjaše Elkana svake godine, i Ana hođaše u dom Gospodnji, a ona je cvijeljaše, te plakaše i ne jedāše.

Anin muž Elkana, izgleda nije razumeo svoju sveštenučku ulogu, i potrebu da se moli za svoju ženu kao što se Isak molio za Rebeku:

(Prva knjiga Mojsijeva 25:21) I Isak se moljaše Gospodu za ženu svoju, jer bješe nerotkinja; i umoli Gospoda, te zatrudne Rebeka žena njegov.

Umesto toga, nemudro ju je povredio još više, pokušavajući da je uteši rečima, "Zar ti ja nisam bolji od deset sinova?"

Ana nije odgovorila svom mužu, kao što je Rahilja Jakovu, kada je bila u sličnoj situaciji.

(Prva knjiga Mojsijeva 30:1) Rahilja vidjevši gdje ne rađa djece Jakovu, pozavidje sestri svojoj; i reče Jakovu: daj mi djece ili ću umrijeti.

Iskušenje kome se Ana oduprela, kada je morala da se takmiči sa drugom ženom, kada nije mogla zatrudneti, učinio je njen život skoro nepodnošljivim, ali umesto da pokaže razdražljivost, ona se obratila Gospodu.

(1. Sam 1:10) I ona tužna u srcu pomoli se Gospodu plačući mnogo.¹

Kao da joj ovo nije bilo dovoljno mučenje, dok se molila u domu Gospodnjem, Prvosveštenik joj je uputio optužbu da je pijanica.

(1. Sam 1:12-13) I kad se ona dugo moljaše pred Gospodom, Ilije motraše na usta njezina. (13) Ali Ana govoraše u srcu svojem, usta joj se samo micahu a glas joj se ne čušaše; stoga Ilije pomisli da je pijana.

Razmotrimo ovaj aspekt priče veoma pažljivo. Anina sudbina je bila veoma teška zbog njene situacije; bila je prezrena suparničkom ženom i neshvaćena od strane svog muža. Dodajte na ovo i da Ilije nije bio veran sveštenik.

Ilije je bio sveštenik i sudija u Izraelju. Zauzimao je najviši i najodgovorniji položaj u Božjem narodu. Kao čovek kojeg se nebo izabralo da obavlja posvećene dužnosti sveštenika,

¹ Njen muž je uzaludno pokušavao da je uteši. "Zašto plačeš? I zašto ne jedeš? I zašto je srce tvoje neveselo? Nijesam li ti ja bolji nego deset sinova?" Ana ga nije prekorila. Teret koji nije mogla podeliti sa zemaljskim prijateljem, prebacila je na Boga. Iskreno je molila da oduzme prekor od nje i da joj da dragoceni dar deteta kojeg bi ona učila za službu Bogu. I dala je svečani zavet da će posvetiti dete Bogu od rođenja, ako joj usliši molitvu. *Patrijarsi i proroci*, strana 569

kojem je poverilo najvišu sudijsku vlast u zemlji, služio je celom narodu kao primer i imao veliki uticaj na sva Izraelska plemena. Iako je, međutim, bio postavljen da vlada narodom, nije uspevao da upravlja svojom porodicom. Bio je popustljiv kao otac. Voleo je mir i udobnost, pa se nije služio autoritetom da ispravlja zle navike i strasti svojih sinova. Umesto da im se suprotstavlja ili da ih kažnjava, on se pokoravao njihovoj volji i dozvoljavao im da čine sve što hoće. *Patrijarsi i proroci*, stranica 575.

Takođe znamo da je Ilije bio gojazan kada je umro. Ovo znači i da je bio čovek koji se prepuštao svojim apetitima. Pošto nije mogao da kontroliše svoje strasti, nije mogao da kontroliše ni strasti svojih sinova.

Znamo i da u vreme kada je Samuilo počeo da služi u hramu:

(1. Sam 2:12) Sinovi Ilijevi bijahu nevaljali, i ne znadijahu za Gospoda.

Takođe nam je poznato:

(1. Sam 2:22) A Ilije bijaše vrlo star, i ču sve što činjahu sinovi njegovi svemu Izrailju, i kako spavahu sa ženama koje dolazahu na gomilama na vrata šatora od sastanka.

Ne zaboravimo da je Ilije prišao Ani sa rečima da je pijana u hramu.

Koji bi naš odgovor bio na tu optužbu?

1. Znajući da je mekan i da nije ispravljao svoje sinove.
2. Videći da je ovaj čovek rob svojim apetitima.
3. Možda i znajući kakve sve zle stvari čine Ilijevi sinovi u hramu, uključujući i sknavljenje žrtava koje su prinošene i spavajući sa ženama.

Ako znamo sve ove stvari i uzimajući u obzir da smo godinama ruženi od stane suparničke žene, zar ne bi bilo prirodno da kažemo svešteniku neke od tih istina? Zar ne bi bilo razumno da kažemo svešteniku da prvo izvadi brvno iz svojega oka pre nego što pokuša da izvadi trun iz tuđeg?

A ipak kako mu Ana odgovara?

(1. Sam 1:15) Ali Ana odgovori i reče: nijesam pijana,

gospodaru, nego sam žena tužna u srcu; nijesam pila vina ni silovita pića; nego izlijevam dušu svoju pred Gospodom.

Ona tužno odgovara, "Nisam pijana, gospodaru."

U odsudnom momentu, Ana održava božanski obrazac i odgovara u Hristovom duhu i prepoznaje Božjeg posrednika.

Šta mislite, kako je nebo odgovorilo u tom momentu? Da li mislite da se naš Otac na nebesima osmehnuo? Mislite li da je možda pustio suzu radosnicu? Ovo je bila žena koja je imala sve razloge na svetu da izlije svoj bol na ovog debelog, mlakog i poluslepeg sveštenika!

Obratite pažnju na reči blagoslova koje su došle sa nebeskog trona kroz ovog nepodesnog sveštenika.

(1. Sam 1:17) Tada odgovori Ilije i reče: Idi s mirom; a Bog Izrailjev da ti ispuni molbu, zašto si ga molila.

Kroz Ilijev blagoslov je Bog dao Ani mir.² Ovaj akt poniznosti iskvarenog sveštenstva je doneo proroka Samuila.

I više od toga, Ana je bila spremna da preda svog sina na čuvanje ovom svešteniku koji ju je optužio da je pijana prilikom njihovog prethodnog susreta.

Da li biste predali svog prvorođenog sina čoveku koji je razgovarao tako sa vama?

Kakva vera! Kakva hrabrost! Kakva neverovatna žena!

Da li možemo nešto naučiti danas? Da li se susrećemo sa pokvarenim crkvenim vođama, od kojih neki manipulišu sa prinosima Gospodu i ulažu ih u sumnjive poslove? Da li se susrećemo sa vođama koje su mlake da obuzdaju mlađe pastore da ne donose razne grozote u našu crkvu? Kako da odgovorimo ovakvim propovednicima kada nas optuže da smo pijani dok iznosimo tugu svojih duša zbog ljubavi prema jedinorođenom Sinu, i kada vapimo da ovaj Sin bude prihvaćen u svojoj crkvi?

Da li tu postoji lekcija za nas? Može li blagoslov doći kroz ovakav pokvaren kanal? Da li ima ključa za nas u našoj situaciji?

² Prvosveštenik je bio duboko ganut, jer je bio Božji čovek; i umesto prekora izrekao je blagoslov: "Idi s mirom; a Bog Izrailjev da ti ispuni molbu, zašto si ga molila." Anina molitva je bila uslišena; dobila je dar za koji se tako usrdno molila. Kada je ugledala dete, nazvala ga je Samuilo, "Isprošen od Boga." *Patrijarsi i Proroci, stranica 570.*

Da li je moguće da upravo kroz ove vođe koje rade ove stvari, dođe blagoslov koji će uspostaviti proročki glas, glas koji će izreći presudu na samu strukturu koja je stvorila taj glas?

Koji ima uši da čuje, neka čuje.

14. Sladak miris Avigejine potčinjenosti

Jedna od najboljih ilustracija Hristovog Duha, kada se odgovara autoritetu koji je u otpadništvu je priča o Avigeji.

U liku Avigeje, koja je žena Navalova, imamo ilustraciju ženstvenosti po Hristovoj zamisli. *21 Rukopis*, stranica 213 .

Naval ima sve duhovne prednosti kao potomak Haleva, a ipak bio je sve što jedan vođa ne treba da bude. Biblija opisuje Avigeju i Navalu kao potpuno različite.

I bješe ime tome čovjeku Naval, a ženi mu ime Avigeja; i ona bijaše žena razumna i lijepa, a on bijaše tvrda srca i opak, a bijaše od roda Halevova. (1. Samuilova 25:3)

Reč opak znači surov, jogunast, sirov, tvrdoglav i tvrdovrat. To što je bio zao, uključivalo je i nedaće, žalost, nevaljalstvo, zločestost i bedu. Ovaj čovek je bio muž iz pakla. Jedina dobra stvar o njemu, koja je pomenuta, je njegovo nasleđe od Haleva, što samo naglašava zlobu njegove ličnosti. Možete li zamisliti kako je bilo Avigeji da živi sa ovakvim čovekom? Šta bi bilo gore od biti spojen sa okrutnim, grubim i bednim mužem? Ipak, u mnoštvu ovih prokletstava koje dolaze na Avigeju, čitamo sa iznenađenjem i radošću da je ona bila razumna i lepa žena. Jevrejska reč za razumna znači:

Inteligenicija; samim tim i uspeh: - diskrecija, znanje, učivost, razboritost, osećaj, razumevanje, mudrost, visprenost.

Kako takva mirisna biljka raste kraj izvora takve pustoši? Nije li to Duh Onoga koji je postao kao "koren iz suve zemlje?" Dalje vidimo:

Duh Sina Božjega je počivao u njenoj duši. *Patrijarsi i Proroci*, stranica 667.

Biblijska priča nam otkriva da su David i njegovi ljudi obezbeđivali zaštitu Navalu. David je poslao delegaciju od deset ljudi kod Naval sa blagoslovom i zahtevom. Obratite pažnju šta je David rekao svojim ljudima da kažu Navalu:

(1. Sam 25:6-8) I recite mu: Zdravo! I mir da ti je, i domu tvojemu da je mir, i svemu što imaš da je mir! (7) Čuo sam da strižeš ovce; pastiri su tvoji bivali kod nas, i ne učinismo im nepravde, i ništa im nije nestalo dokle god bijahu na Karmilu. (8) Pitaj sluge svoje i kazaće ti. Neka ovi momci nađu milost pred tobom, jer dođosmo u dobar dan. Daj slugama svojim i Davidu sinu svojemu što ti dođe do ruke.

David je bio pomazan od strane neba da blagoslovi Izrailj. Blagoslov koji je poslao nije bio samo slatka pošalica. Te reči su nosile pravi blagoslov za Navalu i njegov dom. Prijem ovog blagoslova je zahtevao od Navalu samo da postupi po zavetu Avramovom i da blagoslovi onog koji je blagosloven od Gospoda.

(Prva knjiga Mojsijeva 12:2-3) I učiniću od tebe velik narod, i blagosloviću te, i ime tvoje proslaviću, i ti ćeš biti blagoslov. (3) Blagosloviću one koji tebe uzblagosiljaju, i prokleću one koji tebe usproklinju; i u tebi će biti blagoslovena sva plemena na zemlji.

U Davidovim rečima je bio blagoslov za Avigeju, pa ipak, njen muž se postavio u poziciju koji će doneti prokletsvo njegovom domu i samim tim prokletstvo na Avigeju.

(1. Sam 25:10-11) A Naval odgovori slugama Davidovijem i reče: Ko je David? I ko je sin Jesejev? Danas ima mnogo sluga koji bježe od svojih gospodara. (11) E da li ću uzeti hljeb svoj i vodu svoju i meso što sam poklao za ljude koji mi strižu ovce, pa dati ljudima kojih ne znam odakle su?

Pogledajte na provokaciju koju čini Naval, ona zvuči slično kao faraonov odgovor Mojsiju u Prvoj Mojsijevoj 5:2. Ipak, Naval nadmašuje faraona i direktno se obraća posinaštvu Davidovu. Naval je odbio da prizna Davidovo posinaštvo kroz njegovog ocu. Kroz ovu genealogiju, Jakov je ukazao da palica Izrailjeva neće odsupiti. (1. Mojsijeva 49:10). Omalovažavanje njegovog identita označavalo je

odbacivanje njegovog prava da vlada nad Izrailjem.

Jedan od momaka je milostivno ispričao Avigeji celu priču i objasnio joj da je Sin Jesejev¹ bio zid zaštite stadu njenog muža i da im nije učinio ništa nažao. I sada je pitanje postavljeno pred ovu mudru ženu:

(1. Sam 25:17) Zato sada gledaj i promisli šta ćeš činiti, jer je gotovo zlo gospodaru našem i svemu domu njegovu; a on je zao čovjek da mu se ne može govoriti.

U ovoj objavi, sluga moli za sopstveni život. Zna da Naval neće poslušati njega ili bilo kojeg drugog od slugu. Ipak, ako se ništa ne preduzme, postojao je visok rizik da će David uništiti ceo dom.

Avigeja donosi odluku bez znanja njenog muža. Zna ako ga bude molila, da će dobiti isti odgovor kao što je oduvek dobijala.

Avigeja je uvidela da se nešto mora učiniti da se ponište rezultati Navalove greške, i da **ona mora preuzeti odgovornost i deluje odmah bez savetovanja sa mužem**. Zнала je da će biti beskorisno da razgovara sa njim, jer bi on njen predlog primio sa zlostavljanjem i prezirom. Podsetio bi je da je on gospodar u kući, a da je ona njegova žena i prema tome njegov podanik, i da mora činiti kako on kaže. Zнала je da se protiv njegove zle poruke pod hitno mora reagovali, i bez njegovog pristanka sakupila je takve zalihe za koje je mislila da će najbolje umiriti Davidov gnev, jer je znala da će se osvetiti za uvredu koja mu je nanesena. Takođe je znala da je Naval toliko odlučan na svom putu, da neće prihvatiti njen savet ili postupiti po njenom planu. Sama je ponela Davidu stvari koje je Naval odbio da da, i otišla pred Davida za njegovo dobro. Avigejin postupak je u ovom slučaju odobren od strane Boga, a prilike su otkrile njen plemeniti duh i karakter. 21. *Rukopis*, 213 stranica.

Zastanimo na momenat i razmotrimo Avigejin život pod tiraninom Navalom. Koliko puta joj se izrugivao? Koliko puta ju je zlostavljao i činio da se oseća kao roba? Koliko puta ju je odbio za stvari koje je žena punopravno trebala da dobije od svog muža? Čovek bez imalo nežnosti, pažljivosti i brige o njenom blagostanju. Pristupanjem pred Davida je možda osigurala i sopstveni beg. Mogla je reći Davidu koliko

¹ Jesej znači "Ja posedujem", a u pričama Solomuna 8:22 kaže: Gospod me je imao u početku puta svojega.

je loš čovek njen muž i da mu kaže kako ju je zlostavljao. A ipak šta mu je rekla?

Avigeja je susrela Davida sa poštovanjem, priklanajući mu se i odajući mu počasti, i molila je za svoju stvar sa rečitošću i uspehom. Iako nije opravdavala muževljevo bezobrazluk, **i dalje je molila za njegov život.** 21. *Rukopis*, 214

Ne znam kakve vam emocije sada prolaze kroz srce, ali sam morao da stanem i duboko se zapitam o ovome. Da li biste molili za život čoveka koji vam je naneo samo patnju? Avigeja je bila lepa žena i spolja i iznutra. Razumela je kanal blagoslova. Da je proklela svog muža, kletva bi pala na nju. I više od toga, molila je Davida.

(1. Sam 25:28) Oprosti sluškinji svojoj krivicu, jer će Gospod zacijelo načiniti tvrdu kuću gospodaru mojemu; jer ratove Gospodnje vodi gospodar moj i nije se našli zlo na tebi nikad tvoga vijeka.

Avigeja moli Davida da joj oprostí prestupe. ŠTA? Ali Avigeja nije učinila ništa loše! Zašto bi molila za to? Avigeja je razumela kanal blagoslova i pošto je bila Navalova žena, takođe je imala učešće u grehu njenog muža i sada ga je ispovedala. Bez prihvatanja greha svog muža, nije mogla ni da ga prizna.

Avigeja je pokazala veru koja je razumela dubinu ličnosti Boga i Njegovog carstva. U veri je molila za život svog muža, ispovedila njegove grehe verujući da će Bog čuti molitvu njenog srca za slobodom od tiranina i slobodu da otvoreno poštuje Sina Jesejevog.

Dalje čitamo:

(1. Sam 25:36-37) Potom se Avigeja vrati k Navalu; a gle, kod njega gozba u kući, kao carska gozba. I srce Navalu bješe veselo, i bijaše pijan vrlo. Zato mu ona ne reče ništa do jutra. (37) A ujutru, kad se Naval otriježni, kaza mu žena sve ovo; a u njemu obamrije srce njegovo i on posta kao kamen.

Moleći za život svog muža,

Bog ju je oslobodio njegove tiranije uzimajući mu život.

Vidimo da je Bog kroz proces molitve za život njenog neposrednog autoriteta, i preuzimajući njegov greh na sebe, uklonio taj autoritet iz njenog života i dozvolio joj direktan pristup Davidu kroz brak sa njim.

(1. Kor 10:11) Ovo se pak sve događalo ugledi njima, a napisao se za nauku nama, na koje pošljedak svijeta dođe.

Božiji Sin i Njegovi anđeli su bili zaštitni zid oko Adventističke crkve. Poslao je svoju delegaciju u crkvu sa blagoslovom i zahtevom za zahvalnim prinosom. Ali naša crkva je čvrsto podigla svoj glas upitavši, "Ko je Sin Davidov? Nećemo dozvoliti da ovaj čovek vlada nad nama!"

Kao posledica, zlo je određeno Adventističkom domu; poslano su nam poruke, koje su nam objašnjavale kakva će nas propast snaći. Prema mnogima od nas, crkva se odnosila strogo, ne dozvoljavajući nam da ponudimo zahvalnost Sinu Davidovom u Adventističkom domu. Šta nam je činiti, braćo i sestre? Da li ćemo reći Sinu čovečijem kakvog zlog čoveka predstavlja vođstvo Adventizma? Da li ćemo iskoristiti ovu priliku da se oslobodimo njene tiranije i smeramo njeno uništenje kao "predodređenja?" Nećemo li radije zamirisati Avigejinim miomirisom u našem preklinjanu Sina Davidovog?

Ove reči mogla je da izgovori jedino osoba koja je mudrost dobila s neba. **Avigejina pobožnost, slična miomirisu cveta, širila se od nje slobodno i izrazom lica i rečju i delom.** Duh Sina Božjega nastavio je u njenoj duši. Njen govor začinjen ljupkošću, pun ljubaznosti i spokoja, širio je nebeski uticaj. *Patrijarsi i Proroci*, stranica 667.

Zar se nećemo moliti za život naše crkve i za grehe naše crkve? Zar nećemo prisvojiti crkvene grehe da bismo je iskreno ispovedili Sinu Davidovu? Ne treba nam saglasnost crkve da pristupimo Sinu Božjem; možemo pokazati svoje poštovanje i izneti naš slučaj. A sigurno je da nam ne treba saglasnost nevernih vođa. Radimo brzo i umirimo Sina Davidovog našim moljenjem i preklinjanjem.

Naval nije morao da umre. Kada je primio vesti od svoje žene, mogao je nazreti njenu mudrost u spasavanju svog života, priznati svoj greh i pitati je da mu oprostimo što je bio tako grub. Mogao je ispraviti svoje loše namere, ali je odbio da blagoslovi Davidovi dođu do Avigeje. Bog je otklonio blokadu u kanalu blagoslova i osigurao da Avigeja dobije dar mira koji joj je upućen na početku.

Jedna od prepreka k Navalovoj promeni je njegovo pijano stanje i želja da se ponaša kao car. Da je bio manje pijan, možda bi i promenio svoje vladanje. Vavilonsko vino koje mami i mnoge iz naše crkve, dovodi ih u opasnost od infarkta. Najmoćniji način da se otkloni blokada u

kanalu blagoslova je eradikacija (iskorenjivanje) opstrukcije, tako što ćemo preuzeti grehe te opstrukcije na sebe i moliti za život onih koji taj kanal opstruišu.

Zar nećemo moliti za njihove živote? Zar se nećemo sa ozbiljnošću moliti za njih? Tada će biti izgovorene reči nad nama:

(1. Sam 25:32-33) Tada reče David Avigeji: da je blagosloven Gospod Bog Izrailjev, koji te danas posla meni na susret! (33) I da su blagoslovene riječi tvoje, i ti da si blagoslovena, koja me odvratila danas da ne idem na krv i osvetim se svojom rukom.

Pozivam vas da pročitate priču o Avigeji pažljivo, jer u njoj postoje mnoge instrukcije nama na korist. Pomenuću još nekoliko poenti da ih razmotrite:

- Priča se događa posle Samuilove smrti, pa se ova priča primenjuje za period posle smrti proroka. (1. Sam 25:1)
- Naval je bio veoma bogat čovek. Bio je bogat i imao je toliko dobara da nije imao potrebu ni za čim. (1. Sam 25:2)
- Iako je Saul bio vladar i činilo se da David može poginuti zbog Saulovih nastojanja, Avigeja je održala svoju veru da će Sin Jesejev vladati Izrailjem. (1. Sam 25:30)
- Avigeja je bila sprečena da uzbuni svog muža zbog njegovog pijanstva. (1. Sam 25:36)
- Kada je David pozvao Avigeju da mu bude žena, Avigeja je uzela pet devojaka sa sobom u brak. Da li nam Avigejin duh otkriva sličnost sa mirisom ulja koje poseduju mudre devojke iz Mateja 25? (1. Sam 25:42)

15. Čovek po Božjoj volji

Životi Ane i Avigeje stoje kao svetionici za one koji se muče pod teretom pokvarenih vođa. Anin Duh je pripremio moćnog proroka da reformiše Izrailjski narod. Avigejina opojna lepota je učvrstila presto budućeg monarha, kroz mudar savet dat poniznim i pokornim tonom. Obe ove žene su privukle blagoslov kroz pokvaren kanal da blagoslove, ne samo sebe, već i celu svoje društvo.

Dalje, u Davidovom životu nalazimo žitno važne pouke kako se Božji narod treba odnositi prema palom ili iskvarenom vođstvu. Davidov poziv dolazi sa upozorenjem za sve one koji osećaju da su pozvani da rade za Boga.

(1. Sam 16:13) Tada Samuilo uze rog s uljem, i pomaza ga posred braće njegove, i siđe Duh Gospodnji na Davida i osta na njemu od toga dana. Potom usta Samuilo i otide u Ramu.

Davida je pomazao najviši duhovni autoritet u Izrailju da bude car nad Izrailjem. Bog je odbacio Saula, a David je trebao da ga zameni. Ono što je najinteresantnije, jeste, da ne vidimo da David sam sebi pokušava da obezbedi ono što mu je Bog obećao.

David nije postao ohol zbog ove velike časti. Uprkos visokom položaju koji ga je očekivao, nastavio je smireno da obavlja svoje poslove, spreman da sačeka da Gospod na svoj način i u svoje vreme ostvari plan. Skroman i ponizan kao i pre pomazanja, mladi pastir se vratio u svoja brda i nastavio da napasa i čuva svoja stada, verno i nežno kao i do tada. *Patrijarsi i Proroci*, stranica 641.

Vidimo da je Bog otvorio put Davidu da shvati kako funkcioniraju carevi dvor, dovodeći ga da svira pred Saulom, da mu osveži duh. (1. Sam 16:20-23) Pošto je David počeo da se uzdiže i ističe u carstvu, čudljivo Saul ga je video kao pretnju.

U ovom trenutku vidimo odsjaje Davidovog karaktera. Do tada se David već oženio jednom od Saulovih kćeri; znao je, takođe, da ga Saulov sin Jonatan voli i da ga mnogi u društvu hvale. Zar ovo nije pravo vreme da preuzme upravljanje nad narodom? Zar nije on pomazan za budućeg cara? Zar nije mogao pozvati Samuila da stane na njegovu stranu u glavnom gradu i proglasi sebe za cara? Zašto je sve vreme bežao od cara, kada je imao moć da narod okrene na svoju stranu? Sumirajmo Davidovu situaciju:

1. Pomazan je od strane najvišeg duhovnog autoriteta i bivšeg sudije Izrailja da bude car.
2. Ubistvom Golijata postao je narodni heroj.
3. Bio je oženjen kraljevom kćerkom.
4. Voleo ga je i sledeći po redu za presto, Jonatan.
5. David je bio spretan vojskovođa koji je vodio četu smrtonosnih boraca, koji su bili uvežbani uništavanjem mnoštva Filisteja.

Zašto da beži od Saula? Ubio je Golijata golim rukama. Zar mu Bog neće pokoriti Saula u preuzimanju prestola? Šta dalje u Svetom Pismu nalazimo da se dogodilo?

(1. Sam 24:2-4) I kad se Saul vrati odagnavši Filisteje, rekoše mu govoreći: eno Davida u pustinji Engadskoj. (3) Tada uze Saul tri tisuće ljudi izabranijeh iz svega Izrailja, i otide da traži Davida i ljude njegove po vrletima gdje su divokoze. (4) I dođe k torovima ovčijim ukraj puta gdje bijaše pećina; i Saul uđe u nju rad sebe; a David i njegovi ljudi sjedahu u kraju u pećini.

Ako biste vi bili u toj pećini, i gledajući u mraku videli čoveka koji pokušava da vas ubije kako čvrsto spava, pošto je ušao u pećinu u kojoj se vi krijete, zasigurno biste pomislili da je ono što vidite Božje providenje. Sigurno biste rezonvali da, pošto ste Božji pomazani monarh, morate prekinuti patnju Izrailja i ući na vrata koja vam je Bog otvorio, zar ne?

(1. Sam 24:6-7) A poslije zadrhte srce Davidu što otsječe skut Saulu. (7) I reče svojim ljudima: ne dao Bog da to učinim gospodaru svojemu, pomazaniku Gospodnjemu, da podignem svoju ruku na nj. Jer je pomazanik Gospodnji.

ŠTA? Ovog demonima posednutog čoveka, koji traći dragocene resurse, pokušavajući da ubije čoveka koga je Bog pozvao da bude kralj! Kako David naziva ovog čoveka? "Pomazanik Gospodnji!"

Da ste jedan od Davidovih ljudi, ne biste li pokušali da ga urazumite? Možda je mlad i neiskusna? Možda nije razumeo Božju volju i potrebna mu je mala pomoć, u stilu Jude, da mu pomogne da preotme presto koji providenje tako očigledno nudi!

Ova priča nije iznenađujuća samo zbog onoga što je David rekao, već i zbog ljudi koji su bili sa njim i koji mu nisu prigovorili, već prihvatili njegov sud.

Oh, Oče naš koji si na nebesima, kako su nam samo potrebni ljudi puni ovakvog duha. Pošalji nam tog Duha, da možemo videti pravi način kako da postupamo sa palim vođstvom. Molim te za ovo u ime tvog Sina Isusa.

U slučaju da smo promašili poentu, David nas ponovo provodi kroz ovaj scenario u Prvoj knjizi Samuelovoj, 26. poglavlju. Pozivam vas da pažljivo pročitate poglavlje, ali evo ovde ponovljenog principa.

(1. Sam 26:9-11) A David reče Avisaju: nemoj ga ubiti; jer ko će podignuti ruku na pomazanika Gospodnjeg i biti prav? (10) Još reče David: tako bio živ Gospod, Gospod će ga ubiti, ili će doći dan njegov da umre, ili će izaći u boj i poginuti. (11) Ne dao mi Bog da dignem ruku na pomazanika Gospodnjeg! Nego uzmi sada koplje što mu je čelo glave i čašu za vodu, pa da idemo.

Ove reči odzvanjaju u mojim ušima kao grmljavina sa Sinaja.

...ko će podignuti ruku na pomazanika Gospodnjeg i biti prav?

Prijatelju, zar ova istorija nije pisana nama za nauku? Zar ne možemo naučiti iz ovih lekcija kako se trebamo ponašati sa palim vođstvom? Ako se čovek Davidovog kova mogao ovako ponašati prema jadnom, prevarenom, slabom, ćudljivom i zaposednutom čoveku, kakav je bio Saul, koji je naš izgovor?

Da nam ne bi promakao dublji značaj važnosti Prve knjige Samuilove, poglavlja 24 i 26, obratite pažnju na blagoslov koji je došao Davidu od Saula.

(1. Sam 24:17-20) A kad izgovori David ove riječi Saulu, reče Saul: je li to tvoj glas, sine Davide? I podigavši Saul glas svoj zaplaka. (18) I reče Davidu: praviji si od mene, jer si mi vratio dobro za zlo koje sam ja tebi učinio. (19) I danas si mi pokazao da mi dobro činiš; jer me Gospod dade tebi u ruke, a ti me opet ne ubi. (20) **I ko bi našavši neprijatelja svojega pustio ga da ide dobrijem putem? Gospod neka ti vrati dobro za ovo što si mi učinio danas.**

Iz reči otpalog kralja je došlo priznanje Davidovog carovanja; iz usta izopačenog, došao je blagoslov na Davida i Izrailj. Kao i Valak, Saul je želeo da prokune Izrailj uništivši Davida, ali u rukama Svemogućeg, nije mogao učiniti ništa do da ga blagoslovi! Aliluja, slava našem Ocu.

(Luka 18:27) A on reče: što je u ljudi nemoguće u Boga je moguće.

Ali naš Otac ne zahvata samo jednom iz ovog pokvarenog bunara, on ponovo zahvata i pokazuje da mu se niko ne može rugati i da Njegova suverena volja ne može biti osujećena od strane ijednog čoveka.

(1. Sam 26:25) A Saul reče Davidu: da si blagosloven sine moj Davide! Izvršićeš i nadvladaćeš. Tada David otide svojim putem, a Saul se vrati u svoje mjesto.

Sve ove stvari koje je Saul izrekao za Davida su se obistinile. David je nadvladao i učinio je mnoge velike stvari i postao je car Izrailja po reči cara.

Veoma sam zahvalan na ovim biblijskim primerima kako se treba odnositi prema palom vođstvu. Valovi sinovi će povikati raznim tumačenjima kako se ovo ne primenjuje na nas, ali ja sam uveren da su ove priče pisane upravo za nas i za ove vreme. Ne dižimo svoje ruke ili glasove protiv Božjih pomazanika i sačekajmo da Gospod uspostavi put pravednima.

Peti deo. Posvećeni kroz božanski obrazac

16. Rasrkinkavanje gnusnog pustošitelja

Svrha ove knjige je da nam praktično prikaže neke od posledica, kako razumevanje Oca i Sina utiče na naše porodice, crkve i društva, u smislu blagoslova i prokletstva. Pokušavam da pokažem da postoji ogromna razlika između “Sina” u Trojstvu i Sina Boga živoga koji nam je otkriven u Bibliji. Nadam se da ste do sada uvideli da je na svaki aspekt naših života na neki način izvršen uticaj.

U ovom poglavlju želim da istražimo promenu koja je opisana u knjizi proroka Danila, poglavlju 7 i 8. Ova promena, nastala dolaskom Sina čovečijeg pred Starca predstavlja temelj Adventizma. Ovo je izvor sile poznanja pitanja, šta znači ući u Svetinju nad svetinjama. Način na koji razumemo centralne ličnosti ove promene će uticati na svaku drugo učenje kojeg se držimo, naravno, ako nam je ovo temelj.

Temelj i stubovi adventne vere su bili ujedno i Biblija i ova izjava: “Do dvije tisuće i tri stotine dana i noći; onda će se svetinja očistiti.” Danilo 8:14, *Velika Borba*, stranica 409.

Što realnije shvatimo ovo, toliko stvarnije postaje realno iskustvo istražnog suda. Želim da vam dokažem da samo na način otkrivenim u 1. Korinćanima 8:6, božanski obrazac može dati smisao promeni između Starca i Sina čovečijeg.

Obratimo pažnju na delove ovog događaja:

(Dan 7:9.10.13.14) Gledah dokle se postaviše prijestoli, i starac sjede, na kom bješe odijelo bijelo kao snijeg, i kosa na

glavi kao čista vuna, prijesto mu bijaše kao plamen ognjeni, točkovi mu kao oganj razgorio. (10) Rijeka ognjena izlažaše i tecijaše ispred njega, tusića tisuća služaše mu, i deset tisuća po deset tisuća stajahu pred njim; sud sjede i knjige se otvoriše... (13) Vidjeh u utvarama noćnijem, i gle kao Sin čovječiji iđaše s oblacima nebeskim, i dođe do starca i stade pred njim. (14) I dade mu se vlast i slava i carstvo da mu služe svi narodi i plemena i jezici; vlast je njegova vlast vječna, koja neće proći, i carstvo se njegovo neće rasuti.

Koje je naše poimanje realnosti u ovoj priči? Da li stvarno postoji osoba koja je starac? Da li on sedi? Da li su njegove odore bele kao sneg? Da li je njegova kosa kao čista vuna? Da li su se zaista otvorile prave knjige? Da li je Sin čovječiji zaista stao pred njim?

Želim da vam postavim još jedno pitanje, ali pre nego što to učinim, želim da vam pokažem razliku u poimanju ove stvari kod naših pionira i savremenih teologa.

Želim da pročitate kako je ovo Urija Smit razumeo. Ovo je iz Asistenta Biblijskog učenika, stranica 45 – 46, Uriah Smith 1858¹ (Velika slova u originalu):

BOG LIČNO BIĆE

DOKAZ. “I otac koji me posla sam svjedoči za mene. Ni GLASA njegova kad čuste ni LICA njegova vidjeste.” (Jovan 5:37)

“Bog koji... govorio očevima preko proroka, govori i nama u pošljedak dana ovijeh preko Sina,... koji budući sjajnost slave i obličje bića njegova”, itd. (Jevrejima 1:1-4)

“Gledah dokle...I starac sjede, na kom bješe odelo bijelo kao snijeg, i KOSA na GLAVI kao čista vuna.” (Danilo 7:9)

“Opet reče Mojsije: molim te, pokaži mi slavu svoju... I reče. Ali nećeš moći vidjeti LICA mojega, jer ne može čovjek mene videti i ostati živ. I reče Gospod: evo mjesto kod mene, pa stani na stijenu. I kad stane prolaziti slava moja, metnuću te u rasjelinu kamenu, i zakloniću te RUKOM svojom dok ne prođem. Potom

1 Velika slova u originalu

ću dignuti ruku svoju, i vidjećeš me S LEĐA, a LICE se moje ne može vidjeti". (Druga Mojsijeva 33: 18-23) [46] "I začuše glas Gospoda Boga, koji IDAŠE po vrtu kad zahladi." (Prva Mojsijeva 3:8) "I vidješe Boga Izrailjeva, i pod NOGAMA njegovijem kao djelo od kamena safira i kao nebo kad je vedro." (Druga Mojsijeva 24:10)

"A Gospod pošto im izgovori, uzese na nebo, i SJEDE BOGU S DESNE STRANE". (Marko 16:19). Je li u tebe MIŠICA kao u Boga? Grmiš li GLASOM kao ON. (Jov 40:4) "NE dolaze li i dobra i zla iz USTA višnjega?" (Plač Jeremijin 3:38)

Sada poslušajte Džejma Vajta:

James White –Review and Herald, Avgust 19, 1858.

Šta je Bog? On je materijalna, organizovana inteligencija, koja poseduje telo i udove. On se nalazi u obličju čoveka. Šta je Isus Hristos? On je Sin Božji, i on je nalik na Njegovog Oca, "budući sjajnost slave i obličje bića njegovoga." On je materijalna inteligencija, sa telom, udovima i žudnjom; poseduje besmrtno meso i besmrtne kosti.

Uporedimo sa ovim:

Odgovori na biblijska pitanja DON F. NEUFELD - Review and Herald, Oktobar 6, 1977.

Vredno pomena je i da nigde ne piše da li su članovi božanstva telesna ili materijalna tela. Adventisti si bili suzdržani i nisu špekulisali o Božjoj prirodi. Kad govore o Njemu oni ističu Njegove atribute, kao što su ličnost, samopostojanost, transcendentnost, nepromenljivost, svezanje, sveprisutnost, svemogućnost, svetost, i ljubav. **Istina je da je u Bibliji Bog predstavljen kao da ima uši (Psalam 17:6), nozdrve (2. Sam 22:9), usta (Peta Mojsijeva 8:3), ruke (Zah 2:9), stopala (Psalam 18:9). Ali ove izjave su obično smatrane antropomorfizmima, odnosno, ukazatelji na Božje ljudske karakteristike. Oni su pokušaji da, utvrđeno je, pomognu ljudskim bićima da razumeju Boga, koji je mnogo iznad njih.**

Da li vidite razliku? Vratimo se pionirima i pustimo ih da oni objasne svoju poziciju malo bolje. Neka nam Džejs Vajt postavi kontekst.

Naš stav je da se desila promena u položaju i radu našeg Prvosveštenika u doslovnoj Svetinji na nebu, koje treba uporediti sa dolaskom mladoženje i venčanjem. **Ovaj pogled je savršena zaštita od spiritualizma.** (Spiritizam – misli se na metod proučavanja Biblije) **Mi ne samo da verujemo u doslovnog Isusa, koji je “Sluga Svetinji”, već verujemo i da je Svetinja doslovna.** I dalje, kada je Jovan rekao da je video “kao Sina čovečijeg” u sred sedam svećnjaka, odnosno, u Svetinji, ne znamo kako bismo načinili taj svećnjak duhovnim, a Sina čovečijeg doslovnim. Zato verujemo da su oba doslovna, i da je Jovan video Isusa dok je vršio službu u Svetinji. Jovan je takođe video i drugi deo Svetinje, što se odnosi na vreme trubljenja sedmog anđela.

...Svetinja nad svetinjama, u kojoj stoji kovčeg zaveta, tada je otvorena našem velikom Prvosvešteniku, da izvrši pokajanje za očišćenje svetinje. **Ako uzmemo sebi za slobodu da kažemo da ne postoji stvarni kovčeg zaveta, koji sadrži deset zapovesti na nebu, onda možemo otići i korak dalje i poricati i doslovni grad, i doslovnog Sina Božjeg. Svakako, Adventisti ne bi trebali da izabiraju spiritistički stav, umesto ovoga koji smo predstavili. Ne vidimo neki neutralan pogled koji bi se mogao zauzeti.** *Parabola*, stranica 16

Džejs Vajt je razumeo šta je po sredi. Znao je da bi se celokupno učenje urušilo kada scene suda iz Danila 7 i 8 ne bi bile doslovne. Obratite pažnju kako je Džozef Bejts odgovorio na sledeće pitanje, a ono glasi:

Da li starac zaista predaje vlast i carstvo Sinu čovečijem?

Prorok Danilo nas uči istoj nauci. “Vidjeh u utvaram noćnijem, i gle kao Sin čovječiji iđaše s oblacima nebeskim, i dođe do starca (opisan u devetom stihu) i stade pred njim. I dade mu se vlast i slava i carstvo da mu služe svi narodi i plemena i jezici; Vlast je njegova vlast vječna, koja neće proći, i carstvo se njegovo neće rasuti.” (Dan. 7: 13.14) Svi priznajemo

da je ova osoba Isus; jer nijednom biću na nebu ili zemlji, nije obećano večno carstvo, osim njemu. **I zar mu ga Starac ne daje? Da li bi bilo apsurdno da kažemo da ga je dao sam sebi? Kako onda možemo govoriti (ili dokazati) kao što to neki rade, da je i Sin i Starac; - ovaj stih, i onaj u petoj glavi Otkrivenja, izričito dokazuju da su Bog i Isus dve osobe na nebu. Isus kaže, “jer ja od Boga iziđoh i dođoh; jer ne dođoh sam od sebe, nego me on posla.” (Jovan 8:42) “Ja dođoh od Oca, i dođoh na ovaj svijet; i opet, ostavljam svet i vraćam se Ocu.”** Džozef Bejts, *Otvoranje nebesa*, stranica 18.

Vidite li kako su naši pioniri odgovorili na ta pitanja? Da li vidite da im je njihovo odbacivanje Trojstva ukazalo da je starac upravo to što njegova titula znači, Starac? Zato je on imao apsolutno pravo da da svoje carstvo svom Sinu.

Molim vas, nemojte propustiti poentu, jer ona otkiva tajnu duge kose adventizma i tajnu njene moći. Realnost nebeske Svetinje, realnost Isusovog posredničkog dela, realnost Njegovog primanja carstva, sve zavisi od jasnog razumevanja različitosti ličnosti Oca i Sina. Svaki pomak ka metaforičkom shvatanju stvari zbog verovanja u trojstvo, dovodi do raspada celog sistema. Ona se pojavljuje kao iluzija na prašnjavim zidovima učenih ljudi, služeći samo kao ilustracija, ali nije stvarna.

Čoveku koji veruje u Trojstvo, nije moguće da shvati da Otac daje doslovno carstvo svom Sinu. Ono može biti samo simboličko, zbog ispunjenja plana spasenja, i tu se krije genijalnost pustošenja koje donosi verovanje u Trojstvo. Mozak se ubacuje u stanje metafore i onda ga lišava stvarnosti Svetinje, Sina čovečijeg i Starca. Ove istine su zamenjene metaforama koje su okačene na zid da im se mi divimo kao da smo u umetničkoj galeriji.

Kada verujemo da je Isus “Kroz koga” posrednik Oca, onda cela priča o Svetinji oživljava i nalazi mesto u dušama kao stvarni događaj. Ovo je razlog zbog koga su naši pioniri tako često govorili o Ocu i Sinu kao o dvema različitim osobama. Obratite pažnju:

Oni koji se trude da uklone stare krajputaše ne drže što imaju; oni ne pamte kako su čuli i primili. **Oni koji pokušavaju da unesu teorije da bi otklonili stubove naše vere u vezi ličnosti Boga ili Hrista, rade kao slepci.** Oni pokušavaju

da unesu neizvenost i čine da Božji narod otplovi bez sidra. MR 760, stranica 9.

Sada moramo biti budni, i ne biti odvučeni od veoma važne poruke koju je Bog dao za ova vremena. **Sotona vidi rezultate pokušaja da se Bog i Isus objasne na spiritistički način,² što čini da doživimo Boga i Hrista kao neentitet.** Ovakva nauka čini da umesto pripremanja puta za Gospoda, pripremamo put sotoni, da uđe u naše umove i da nas zbuni sopstvenim misticizmom. Iako su obučeni u anđeoske haljine, oni su učinili Hrista neentitetom. Zašto? Zato što sotona vidi da su svi umovi spremni za njegov rad. Ljudi su izgubili pojam o Hristu i Gospodu Bogu, i počeli da dobijaju iskustva koja su jedna od najsuptilnijih prevara stvorenih da zavaraju čovečiji um. Zabranjeno nam je da ... pustimo mašti da nas vodi putem pretpostavki. 11 MR, stranica 211.

Da li vidite zašto Elen Vajt vezuje doktrinu Svetinje za ličnosti Oca i Sina? Dok čitate izjavu Adventista o osnovnom verovanju u Trojstvo, da li vidite jasnu razliku između Oca i Sina?

2. Trojstvo:

Postoji jedan Bog: Otac, Sin i Sveti Duh, zajednica tri lica iste večnosti. Bog je besmrtn, svemoćan, sveznajuć, iznad svega i svuda prisutan. **On** je beskonačan i prevazilazi moć ljudskog shvatanja, ali ipak poznat preko otkrivanja o **Sebi**. **On** je večno dostojan da Ga sva stvorenja poštuju, obožavaju i da Mu služe. (Peta knjiga Mojsijeva 6:4); (Mat. 28:19); (2. Kor. 13:14); (Efe. 4:4-6); (1. Petrova 1:2); (1. Tim. 1:17); (Otk. 14:7).

U ovoj izjavi je jedan Bog tri osobe, koje se onda referenciraju kao "On" i "Sebi". Kada pročitate "On" i "Sebi", o čemu razmišljate? Ova izjava mi je veoma konfuzna. "On" se u engleskom tumači kao biće u jednini.

Pogledajte kako neki od Adventističkih teologa opisuju ovog boga:

Mi sugerišemo da je Bog u **svom trojstvenom samootkrivenju**, rekao je da nas je **On** stvorio kao odraz ljubavi koja natprirodno boravi u Njegovom

2 [OVDE SE MISLI NA SISTEM INTERPRETACIJE, A NE NA POPULARNI SPIRITIZAM]. Ovaj komentar velikim slovima je dodala porodica Vajt.

biću kao večna ljubav **Boga koji je jedan u trojici**. Dalje, **trojna ljubav koju nalazimo u Bogu**, nije orijentisana ka sebi, i zato snažno poziva, da nađemo sreću i radost, da živimo i služimo drugima. Viden, Mun i Riv, Trojstvo, stranica 247.

Obratite pažnju kako su “On” i “Njegov” korišćeni u kombinaciji sa “trojstvenim samootkrivenjem”. Obratite pažnju i kako reč “On” takođe znači “Oni” u sledećoj izjavi:

“U nauci o Trojstvu, ne nalazimo tri različite uloge izražene u jednoj osobi (to je modalizam). Niti su tri boga na gomili (to je triteizam ili politeizam). **Jedan Bog (“On”) je takođe, i jednak izrazu “Oni”, a “Oni” su uvek zajedno**, uvek blisko sarađuju. Sveti Duh vrši volju i Oca i Sina, koje je takođe Njegova volja. Ovo je istina koju Bog otkriva o sebi kroz čitavu Bibliju. Pogledi na našeg Boga, Vodič za proučavanje subotnje biblijske škole za odrasle, prva lekcija, prvo tromesečje 2012. Glavni urednik: Džo En Dejvidson.

Zar ovo ne čini ličnosti Oca i Sina jednakim? Molim Vas, pažljivo pročitajte ovo iskreno priznanje jednog Adventističkog teologa o teškoćama održavanja različitosti ličnosti u Trojstvu:

Teškoće su dovoljno jasne. **Doktrina koja tvrdi da je Bog jedno, a ipak da postoje tri ličnosti u Bogu, sigurno mora zbuniti um koji pokušava da nađe jasan i razumljiv obrazac u kojem ova naizgled kontradiktornost može biti izražena, a da u isto vreme udovoljava religioznim potrebama prosečne osobe.** Nije ni čudo što je Otac nepojmljiv, Sin nepojmljiv i Svet Duh nepojmljiv. Raul Dederen. “Pogledi na doktrinu trojstva” 1970. Univerzitet Edruz.

Ovo je tajna sotoninog pustošenja nebeske Svetinje. Ono dolazi kroz spajanje Sina sa Ocem koje je proizvod formula Trojstva, da su tri osobe jedan Bog. Čim ovo prihvatite, priča iz Danila 7 i 8 je opustošena.

Samo “Od Koga” i “Kroz Koga” shvatanje Oca i Sina nam dozvoljava da ih održimo kao različite ličnosti u našim umovima i daje smisao priči iz Danila 7.

17. Ugaoni Kamen temeljac

U ovoj knjizi smo razmatrali božanski obrazac Oca i Sina, koji se reflektuje u mnogim aspektima u našim porodicama, društvu i crkvama. Samim tim što smo ga postali svesni, verom kroz Hrista, možemo biti transformisani da živimo po ovom obrascu kao što to Biblija kaže.

(2. Kor 3:18) Mi pak svi koji otkivenijem licem gledamo slavu Gospodnju, preobražavamo se u to isto obličje iz slave u slavu, kao od Gospodnjega duha.

Iako su neki članovi društva u poziciji da kopiraju “Od Koga” ulogu Oca, svi moramo gledati u Sina Božjega kao glavni “Kroz Koga” obrazac, kojeg svi moramo držati kao uzor, da bismo dobili blagoslov i život od Oca. Sin Božji je dakle, kamen temeljac, prvorođeni u svemu stvaranju, da bismo mi mogli da se ugledamo na njega i živimo po tom obrascu. Zato je vlast data njemu, da bi Hristos mogao biti večni Otac onih koji se pokoravaju jedinom istinitom Bogu – Starcu.

Evo zašto:

(Filipljanima 2:9-11) Zato i Bog njega povisi, i darova mu ime koje je veće od svakoga imena. (10) Da se u ime Isusovo pokloni svako koljeno onijeh koji su na nebu i na zemlji i pod zemljom. (11) I svaki jezik da prizna da je Isus Hristos na slavu Boga oca.

Pošto je Isus kamen temeljac sveg stvaranja, Sotona se svim silama trudi da promeni naše viđenje ovog kamena temeljca; da pokuša da nas prevari kako bi oponašali jeftinu i bezvrednu imitaciju koja se

čini sličnom kamenu temeljcu u mnogim aspektima, ali je u stvari potpuno drugačije.

U prvom poglavlju smo istakli:

Pobuna sotone je predstavila koncept koji je poremetio taj obrazac. Poredak na nebu je bio takav da je Lucifer bio potčinjen Hristu, a on je potčinjen svom Ocu... Bilbija nam govori kako je sotona želeo da izmeni božanski obrazac:

(Isa 14:12-14) Kako pade s neba, zvijezdo danice, kćeri zorina? Kako se obori na zemlju koji si gazio narode? (13) A govorio si u srcu svom: izaći ću na nebo, više zvijezda Božjih podignuću prijesto svoj, i sješću na gori zbornoj na strani sjevernoj; (14) Izaći ću u visine nad oblake, izjednačiću se s višnjim.

U ovom tekstu vidimo biće koje ne želi da bude pod zaštitom i brigom božanskog obrasca, već radije traži da bude, tačnije, da podseća, na Višnjeg... Lukavim procesom, sotona je naveo hrišćane da veruju da je Hrist identičan svom Ocu. Dok hrišćani obožavaju Boga kroz razne veroispovesti, entitet koji je shvaćen kao druga ličnost božanstva je u stvari formulacija sotone. Sotona predstavljajući Hrista identičnom Bogu na sve načine, zbunjuje ljudski um kroz zakon neprepoznatljivosti; označavajući da oboje poseduju jednake kvalitete i da se više ne mogu sa sigurnošću razlikovati, tako da misteriozno postaju jedno kroz gubitak individualnosti.

Sotona je izmenio ugaoni kamen hrišćanstva od Sina, koji je nasledio sve od svog Oca, kao posebno i različito stvorenje, do bića koje je nasledilo sve od samoga sebe ili posredstvom činjenice da je deo tri-osobe-a-ipak-jednog-bića, Boga. Razlika između ova dva je sumirana u tvrdnji da je on biće koje dolazi u sopstveno ime, umesto da dolazi u ime svog Oca.

(Jovan 5:43) Ja dođoh u ime Oca svojega i ne primete me; ako drugi dođe u ime svoje, njega ćete primiti.

Biblijski Ugaoni Kamen temeljac gleda u apsolutni autoritet svog Oca za uputstvo, savet i blagoslov. On se ne oslanja na nasleđene sposobnosti koje ima koje bi ga vodile, već se umesto toga oslanja na Onoga koji mu je dao to nasleđe. On koristi svoju moć kako mu Otac savetuje. Lažni ugaoni kamen temeljac stoji rame uz rame sa ostalim božanskim ličnostima, oslanja se na sopstvene božanske

kvalitete i daje savete i vođstvo jednako koliko ih i prima. On radi u demokratskom maniru podjednake kolaboracije.

Biblijski Ugaoni Kamen temeljac nalazi jednakost samo u rečima svoga Oca i ni u čemu drugome. On ne smatra preotimanjem pozicije to što je jednak Bogu, jer Bog od Njega zahteva da bude jednak Ocu. Lažni ugaoni kamen temeljac nalazi jednakost u svom trajanju, svom svemogućstvu, svojoj moći, svom znanju i sili. Njemu ne treba reč drugih božanskih ličnosti, jer je jednak njima na osnovu svojih osobina.

Po kom ugaonom kamenu temeljcu su mnogi od nas oblikovali svoje živote? Da li žene nalaze jednakost sa svojim muževima kroz reči Oca, po ugledu na Hrista, da kao i on svojevolski služe u poziciji koja im je namenjena? Muževi, da li vi verno služite svom društvu i crkvama znajući da ste jednaki drugim ljudima kao braći, a ipak služite postavljenom "Kroz Koga" kanalu, obrazujući sebe po Hristu?

Na kom ugaonom kamenu temeljcu gradite? Na čemu počiva vaša kuća?

(1. Pet 2:6-7) Jer u pismu stoji napisano, evo mećem u Sionu kamen krajeugalan izabrani i skupocjeni; i ko njega vjeruje neće se postidjeti. (7) Vama dakle koji vjerujete čast je; a onima koji se protive, kamen koji odbaciše zidari, on posta glava od ugla, i kamen spoticanja i stijena sablazni.

Naš Otac je postavio ugaoni kamen temeljac i po tome kamenu i mi treba da se oblikujemo. Kao što Biblija naglašava:

(1. Kor 3:11) Jer temelja drugoga niko ne može postaviti osim onoga koji je postavljen, koji je Isus Hristos.

Biblija nedvosmisleno objavljuje da je Isus niko drugo do Sin Božji po nasleđu:

(Mat 16:15-18) Reče im Isus: A vi šta mislite ko sam ja? (16) A Simon Petar odgovori i reče: Ti si Hristos, Sin Boga živoga. (17) I odgovarajući Isus reče mu: Blago tebi, Simone sine Jonin! Jer tijelo i krv nijesu tebi to javili, nego Otac moj koji je na nebesima. (18) A i ja tebi kažem: Ti si Petar, i na ovome kamenu sazidaću crkvu svoju, i vrata paklena neće je nadvladati.

(Jev 1:3-4) Koji budući sjajnost slave i obličja bića njegovog, i noseći sve u riječi sile svoje, učinivši sobom očišćenje grijeha naših, sjede s desne strane prijestola veličine na

visini, (4) I toliko bolji posta od anđela koliko preslavnije ime od njihova dobi.

(Jovan 8:42) A Isus im reče: Kad bi Bog bio vaš Otac, ljubili biste mene; jer ja od Boga iziđoh¹ i dođoh; jer ne dođoh sam od sebe, nego me on posla.

Posvetite pažnju tome kako se Isus obraća učenicima koji su ga pratili; vi vidite koji su oni kamen temeljac izabrali.

(Jovan 17:8) Jer riječi koje si dao meni dadoh im; i oni primiše, i poznadoše istinito da od tebe iziđoh,² i vjerovaše da si me ti poslao.

Ipak, ovaj UGaoni Kamen temeljac je mnogima kamen spoticanja. Ne žele da grade svoju kuću na kamenu, koji gleda u drugo biće kao u apsolutni autoritet nad njima. Oni bi radije gradili na biću koje je jednako u svojoj moći. Talentu, darovima i mogućnostima. Pogledajte reči jednog Adventističkog teologa o ovoj temi:

Ubrzo ćemo videti da se monarhistički koncept trojstva ogleda posebno u hijerarhijskoj strukturi Katoličke crkve, gde se papa ponaša kao Božji predstavnik na zemlji, i kome su date specijalne moći da upravlja crkvom. Rezultat ovakve monarhističke prakse, je pasivno pokoravanje vernika koji ne upotrebljavaju svoje duhovne darove kroz telo Hristovo. Suprotno ovome, biblijski pogled na Trojstvo, kao savršenu zajednicu trojice, daje podstreka zajednici vernika sa varijetetom darova koji su vrednovani i upotrebljavani i odražavaju zajednicu samog trojstva. Semjuel Bakioki – *Bilten o pitanjima poslednjih vremena* Br. 147 – “Važnost doktrine Trojstva.”

Da li ste primetili kako je pisac predstavio pojam hijerarhijske strukture kao katoličku i ideju bića kojoj je data moć kao čisto papski? Ovo je onda kontradiktorno sa njegovim razumevanjem Boga koji je/ su savršena zajednica troje i koji vrednuju jedni druge po mnoštvu darova koje imaju. Ispravni koncept predaje moći Ugaonom Kamenu temeljcu, je spojen sa papskim sistemom koji odbacuje pravi kamen

1 Exerchomai: bukvalno proizići (Strong's G1537 i G2064)

2 Exerchomai: Ista reč koja je korišćena i u Jovanu 8:42. Ova reč ne može jednostavno značiti samo istupiti iz prisustva, jer je adresirana na ostatak stiha koji glasi, i vjerovaše da si me ti poslao. Exerchomai uvek znači proizići. Ovo se odnosi na Hristovu tvrdnju da je proizišao ili da je rođen od Boga.

temeljac i postavlja lažni kamen koji se vrednuje po varijetetu darova koje poseduju individualni članovi.

Ovo je novi kamen temeljac Adventizma. Kako se crkva upinje da se oblikuje po ovoj novom zajedništvu trojice sa uništenom strukturom odnosa, vidimo članove kako odbacuju princip pokoravanja i traže da dele svoje darove u crkvi da bi bili cenjeni i vrednovani.

Ako ste običan radnik, koji je tek na poziciji đakona u crkvi, tada ćete biti poštovani mnogo manje nego čovek koji je starešina koji propoveda i drži biblijske časove. A ovaj čovek će biti manje cenjen od čoveka koji drži internacionalne propovedi i propoveda celom svetu. Naravno, ne možemo reći te stvari otvoreno! “Ove uloge uzimamo samo iz ljubavi prema istini”, i zato su svi naši sastanci odbora slatki i puni duha pokornosti i milosti, i nikada ne postoje borbe za prevlast – zar ne?

Novi kamen temeljac Adventizma čini da se ljudi oblikuju na način koji zadovoljava njihovu veliku potrebu da budu u nekoj vrsti službe. Svet treba biti blagosloven njihovim darovima, jer je na ovaj način lažni Isus vrednovan od strane “Oca” i “Duha” – zbog mnoštva njegovih darova.

Biblijski Ugaoni Kamen temeljac je kamen spoticanja duhu ovoga sveta. Biblijski Ugaoni Kamen temeljac ne nalazi vrednost u svom mnoštvu darova, već samo u rečima svog Oca. Zato je Isus:

(1. Pet 2:8) ... kamen spoticanja i stijena sablazni... na koji se i spotiču koji se protive riječi, na što su i određeni.

Mi, ljudi, smo upućeni da verujemo Isusu kao Sinu Božjem, ali naša crkva se sapplela na reč i postala neposlušna. Isus je rekao:

(Luka 20:17-18) A on pogledavši na njih reče: Šta znači dakle ono u pismu: kamen koji odbaciše zidari onaj posta glava od ugla? (18) Svaki koji padne na taj kamen razbiće se; a na koga on padne satrće ga.

Oni koji se ugledaju na jednorodjenoga Sina i padnu na ovaj kamen, doživljavaju lom srca i njegovo mekšanje, menjanje i uobličavanje po ugledu na nebeskog Sina. A On će pasti na one koji odbacuju ovaj kamen temeljac, i satrti ih u prah.

Dakle, pred sobom imamo pravi kamen temeljac koji dolazi u Očevo ime i koji je potpuno pod Njegovim autoritetom, a imamo i drugog

koje sebe naziva "Sinom Oca"³ (Varava) i koji dolazi u svoje ime kao lopov i pljačkaš.⁴ Koga ćete izabrati, Hrista ili Varavu?

Gradimo na Ugaonom Kamenu temeljcu koji je nasledio sve od svog Oca, i naučimo se da otpočinemmo pod Očevim blagoslovenim autoritetom, zaštitom i brigom.

3 Varava "Sin Oca ili Gospodara" - Thayer

4 "Varava se pretvarao da je Hristos i radio je mnoge bezbožne stvari... njih dvojica su bili najveći mogući kontrast. Varava je bio opak lik koji je činio čude sotoninim posredstvom. Tvrdio je da ima religijske moći, i pravo da postavi različit poredak stvari. Ovaj lažni Hristos je tvrdio ono što je Sotona tvrdio na nebu – da ima pravo na sve stvari. Hristos je u svom poniženju bio posednik svih stvari. U njemu nema tame..." Rukopis 112, 1897.

18. Subotnji pečat

Mi, kao Božji narod, znamo da verno svetkovanje subote označava pripadnost Bogu takve osobe. Takođe znamo, da će kroz posvećujuću moć subote Božji narod biti zapečaćen.

(Jezekilj 20:12) I subote svoje dadoh im da su znak između mene i njih da bi znali da sam ja Gospod koji ih posvećujem.

U drugom poglavlju smo istraživali izvor strukture zakona koji oslikava božanski obrazac u njegovom središtu. Kroz božanski obrazac, Duh Božji dolazi na nas, posvećuje nas i daje nam silu da prevaziđemo sve. Nema ničeg lepšeg od zajednice koja je zasnovana na porodičnim vrednostima i zajedničkom svetkovanju subote. Ovo potpuno otvara izvor života u zakonu za nas. Pročitajmo šta je rekla Elen Vajt:

Pravo posvećenje označava harmoniju sa Bogom, jedinstvo sa Njim u karakteru. To se postiže kroz poslušnost tim principima koje predstavljaju prepis njegovog karaktera. **I subota je znak poslušnosti. Onaj koji iz srca drži četvrtu zapovest, držaće i sve ostale zapovesti. On je posvećen kroz poslušnost...** Nama, kao i Izrailju, subota je data za “večni zavet”. Onima koji svetkuju Njegov sveti dan, subota je znak da ih Bog priznaje kao svoj izabrani narod. *Svedočanstva* 6, stranica 350.

Subota donosi ljudima sladak izliv Duha Božjeg. Što više želimo ovaj subotnji blagoslov i pripremamo se za njega, više ćemo jesti od hleba života. O ovome govorim u svojoj prezentaciji, Zakon mudrih, ako želite da istražite ovu temu dublje.

Pošto u suboti postoji divan blagoslov, možemo biti sigurni da će se sotona truditi svima silama da nas spreči da dobijemo taj blagoslov.

U ovom momentu, božanski obrazac postaje bitan. Subotnji princip je odmor od našeg rada. Samo oni koji mogu da se oslone na kanal blagoslova mogu da odmire od svoga rada.

U prethodnom poglavlju smo proučavali o Ugaonom Kamenu temeljcu i Njegovom falsifikatu. Hteo sam da vam predstavim ove misli kao osnovu za jasnije razumevanje subotnjeg pečata.

Neko ko se ugleda na Ugaoni Kamen temeljac, koji nalazi vrednost u deljenju svojih darova u svojoj porodici, društvu i crkvi, teško će moći da se pripremi za subotu i zaista se odmori u subotu. Lažni kamen temeljac će im predstavljati pritisak u petak popodne. Želja da radimo na stvarima koje otkrivaju naš talenat i mogućnosti, suprote se potrebi da odahnemo od svog rada. Ovo nije samo odmor od fizičkog rada, već i od mentalnih aktivnosti koje su povezane sa našim radom. Postoje mnogi koji prekidaju svoj fizički rad petkom popodne, ali ipak za vreme subotnjih sati, planiraju, razmišljaju i smeraju šta će činiti posle subote.

Kada gradimo na pravom Ugaonom kamenu temeljcu, tada se naša potreba za dostignućima smanjuje; subotnje pripreme postaju lakše, a subota postaje slađa.

Mogu da posvedočim da sam, pre nego što sam počeo da gradim na pravom temelju, petak popodne uvek provodio u velikoj žurbi. Često bismo završavali poslove u poslednjim minutima pre zalaska sunca. Jedno vreme smo odlučili da ne budemo previše "legalistični" i nažalost počeli smo da narušavamo iverice subotnog dana.

Kada sam se okrenuo pravom Ugaonom Kamenu temeljcu, postao sam mnogo osvedočeniji o suboti. Postao sam duboko osvedočen da bismo trebali biti u razmišljanju uma barem pola sata pre zalaska sunca, i da završimo sa tuširanjem i pripremama mnogo pre zalaska sunca. Bio sam osvedočen da se ovo mora uraditi u duhu mira i sreće, umesto u žurbi i razdražljivosti. Retko sam u svom Adventističkom životu bio u mogućnosti da dočekam subotu sa srcem i umom potpuno opuštenim i željno očekujući da subota počne.

Drago mi je što mogu da vas izvestim da se ovo sve promenilo. Trebalo je dosta vremena da se promene višedecenijske navike. U početku

smo morali da rezervišemo ceo petak za pripreme i čišćenje kuće. Čak i tada smo primećivali da smo sve postizali u poslednji čas. Naš duh je bio i dalje pod stresom koji smo osećali zbog priprema. Ali što smo se više ugledali na božanski obrazac, sve su nam lakše pripreme bile.

Subota nam je postala veliko zadovoljstvo. Kakva je to radost sedeti pre zalaska sunca i razmišljati o Božjoj reči i slaviti ga i pre nego što sunce zađe.

Koje je stanje onih koji drže zapovesti Božje i imaju veru u Isusa? Ako u porodici postoje oni koji odbijaju (i ignorišu/padaju) poslušnost Gospodu u držanju Njegove subote, onda oni ne mogu biti zapečaćeni. Zapečaćenje je zalog savršene Božje zaštite za Njegove odabrane (Druga knjiga Mojsijeva 31:13-17). Pečat označava da ste Božji izabranik. On vas je prisvojio. Kao Božji zapečaćeni narod, mi smo Hristovi otkupljenici, i niko mu nas neće oteti iz ruku. Pečat na čelu je Bog, novi Jerusalim. "I napisaću na njemu ime Boga svojega, i ime novoga Jerusalima" (Otkrivenje 3:12). *15 Rukopisi*, stranica 225.

Oni koji su proučavali ovu temu pažljivo, znaju da je Božji pečat subota. Njegovo ime, titula i vlast se nalaze samo u ovoj zapovesti. Ovo zapažanje je takođe zanimljivo:

(Otkrivenje 14:1) I vidjeh, i gle, jagnje stajaše na gori Sionskoj, i s njim sto i četrdeset i četiri hiljade koji imahu ime oca njegova napisano na čelima svojima.

Duh proroštva kaže:

Jovan je video jagnje na Sionu, a sa njim 144.000 koji imaju Očevo ime napisano na čelima. Oni nose pečat neba. Oni su odsjajivali Božji lik. Oni su bili puni svetlosti i slave Svetoga. Ako želimo da imamo Njegov lik i natpis, moramo se odvojiti od svog bezakonja. Moramo odbaciti sve zle puteve, i moramo predati naše slučajeve u Hristove ruke. Dok radimo na sopstvenom spasenju sa strahom i drhtanjem, Bog će u nama činiti da hoćemo i da učinimo kao što mu je ugodno. Iako mi moramo uraditi svoj deo posla, Bog je onaj koji treba da nam pomaže i posvetiti nas. Hristos čini da se pokajemo da bi nam mogao oprostiti. Mi imamo ideju da deo posla moramo sami odraditi. Mislili smo da postoje dva ili tri koraka koje moramo sami preći bez pomoći i podrške. Ali to nije tačno. Božji Duh neprestano privlači našu dušu

usklađenosti sa pravednim namerama i harmoniji sa Božjim zakonom. Poziv je dat bespomoćnima, “O, vi koji žedate, dođite na izvor, i vi koji nemate novaca, dođite i kupujte i jedite, dođite i kupite vina i mleka bez novca i bez cene.” Čim se odvojimo od zla i odaberemo da služimo Bogu, odgovorićemo na ovaj poziv. *Review and Herald*, 19. Mart, 1889.

Očevo ime koje je zapisano na čelima znači upravo to – Otac. Naše priznanje Boga kao Oca Gospoda Isusa Hrista uspostavlja božanski obrazac “Od Koga” i “Kroz Koga”. Kada vidimo da je Otac izvor svega, onda to pokreće u nama da vidimo da je Sin onaj koji sve nasleđuje i oslanja se na Očeve reči. Kada vidimo da je Hristos Ugaoni Kamen temeljac, onda nam je omogućeno da se preobrazimo u Njegov lik i da naučimo da se oslanjamo na subotu. Ovim procesom smo zapečaćeni i spremni za poslednju krizu.

Našao sam u Božjoj reči i u sopstvenom iskustvu, da je lažni kamen temeljac izazvao u meni da labavo držim subotu i da svoje projekte doguram do samog početka subote a često i da je prestupim. Kroz lažnog Hrista, koji mi je predstavljen u Trojstvu, bio sam sprečen da iskusim subotnji pečat.

Oni koji ne prihvataju Isusa kao Sina Oca, u stvari ne veruju da je Bog Otac našeg Gospoda Isusa Hrista. Ipak, to ime - “Otac” - je ono koje će biti zapečaćeno na čelima verne dece.

Moderni prevodi su izmenili ovaj stih i indiciraju da je to Očevo i Jagnjetovo ime:

(Otrkivenje 14:1 ASV) I vidjeh, i gle, jagnje stajaše na gori Sionskoj, i s njim sto i četrdeset i četiri hiljade koji imahu ime njegovo i ime oca njegova napisano na čelima svojim.

Ipak, mi znamo da i jagnje ima Očevo ime.

(Druga knjiga Mojsijeva 23:20-21) Evo ja šaljem anđela svojega pred tobom da te čuva na putu, i da te odvede na mesto koje sam ti pripremio. (21) Čuvaj ga se, i slušaj ga, nemoj da ga rasrdiš, jer vam neće oprostiti grijeha, jer je moje ime u njemu.

Pošto Jagnje ima Očevo ime u sebi, a mi se ravnamo po Njemu, mi postajemo kao On, i imamo Očevo ime koje ima i Hristos. Kao što je Isus rekao:

(Jovan 20:17) ... Vraćam se k ocu svojemu i ocu vašemu, i Bogu svojemu i Bogu vašemu.

Braćo, molim vas, dovedite svoje kuće u red u mirnom i radosnom maniru; da budete spremni za subotu, ako već ne radite tako. Ništa nam ne sme stajati na putu da budemo spremni pre nego što sunce zađe, da bi nam srca budu puna hvale i zahvalnosti Bogu i Jagnjetu. Kada se držimo božanskog obrasca, ove pripreme postaju sve lakše a i mi lakše učimo da se oslanjamo na Očevu ljubav, kao što se i naš Gospod Isus Hristos oslanja na Njegovu reč.

19. Moćni anđeo

(Otkrivenje 18:1-2) I poslije ovoga vidjeh drugoga anđela gdje silazi s neba, koji imaše oblast veliku; i zemlja se zasvijetli od slave njegove. (2) I povika jakijem glasom govoreći: pade, pade Vavilon veliki, i posta stan đavolima, i tamnica svakome duhu nečistome, i tamnica sviju ptica nečistijeh i morskijeh; jer otrovnijem vinom kurvarstva svojega napoji sve narode.

Ono što smo hteli da predstavimo u ovoj knjizi je jednostavno ovo:

Ova poruka je trebala da približi svetu našeg Spasitelja i žrtvu za grehe celog sveta. Prikazala je opravdanje kroz veru u izvesnost; prizvala je ljude da prime pravdu Hristovu, koja se manifestuje u poslušnosti svim Božjim zapovestima. **Mnogi su izgubili Isusa iz vida** (zbog lažnog kamena temeljca). Morali su imati upravljene poglede u Njegovu božansku prirodu (različitu od Očeve), Njegove zasluge (božansko “Kroz Koga”, žrtva i posrednik kod Boga), i Njegovu nepromenjivu ljubav prema ljudskoj porodici. Sva moć je data (Od Oca “Od Koga”) u Njegove ruke, da On može dati (“Kroz Koga”) bogate darove ljudima, prenoseći i najvredniji poklon sopstvene pravednosti bespomoćnim ljudima. Ovo je poruka koju je Bog naredio da se prenese svetu. Ovo je poruka trećeg anđela koja je objavljena velikim glasom, i sa kojom je došlo i izlivanje Njegovog Duha u velikoj meri. Svedočanstva za propovednike, stranica 91.

Kada sagledamo jagnje Božje kao božanski “Kroz Koga” kanal Očevih blagoslova, dok gradimo na Ugaonom Kamenu temeljcu koji je sve nasledio od Oca, i dok naše porodice, društvo i crkve,

počnu da primećuju lepotu Hrista kao jedinorođenog Sina i počnu da se usklađuju po primeru Oca i Sina, tada će zemlja biti obasjana Hristovom slavom.

Zar nije otkrivenje Hrista kao Ugaonog kamena temeljca svakog aspekta našeg društva, ključ probuđenja i reformacije, označavajući samim tim i radosna nastajanje tela koje je usredsređeno i željno da podeli ono što joj je donelo toliko radosti?

Ovo nam je rečeno o pedesetnici:

(Dela Apostolska 2:1) I kad se navršši pedeset dana bijahu zajedno svi apostoli jednodušno.

Kako ljudi mogu da postanu jednodušni bez božanskog obrasca koji pokazuje kako bi trebalo da se odnosimo jedni prema drugima? Oni koji misle da će Sveti Duh učiniti da budemo u harmoniji jedni sa drugima, bez razumevanja nebeskog božanskog obrasca koji je otkriven u Ocu i Sinu, čekaće na jedinstvo uzalud. Zar nije logično da će se Božji Duh izliti sa velikom silom kada svaki deo kanala blagoslova uobličići sebe po originalu obrasca "Od Koga" i "Kroz Koga"?

Obratite pažnju kako se anđeo iz Otkrivenja 18:1 spušta sa velikom silom i vlašću. Znamo da sva vlast dolazi od Boga i zato ta poruka stiže sa silom na one koji nauče da prepoznaju božansku strukturu autoriteta onoga kojim ima vlast. Znamo i da je sav autoritet već dat Hristu.

(Matej 28:18) I pristupivši Isus reče im govoreći: Dade mi se svaka vlast na nebu i na zemlji.

Da li Hristova mogućnost da podari svoje bogate darove i ovlašćuje svojim autoritetom, zavisi od toga da li Božji narod prihvata Božje svedočanstvo u vezi svoga Sina, odnosno, da li veruje da je Isus njegov Sin? Onda, kada zakoračimo u "Od Koga" i "Kroz Koga" obrazac, potpuno smo spremni da dobijemo silu koju je Hristos dobio od svog Oca. Da li vidimo da u poštovanju Sina Božjeg i pristupanjem pod Njegove skute, počinjemo da vidimo veliki autoritet koji On ima, i da i mi možemo biti blagosloveni i zaštićeni time?

Prijatelji, predstavljam vam Ugaoni Kamen temeljac naše vere – Isusa Hrista, Sina Oca u istini i ljubavi. (2. Jovanova 1:3).

Ovo otkrivenje Hrista, koje je povezano sa Njegovim Ocem, otkriva delo Vavilona i njegov trud da zameni Ugaoni Kamen temeljac.

Predstavio sam vam svoje viđenje toga kako je Adventizam ponovio Samsonovo delo, i kako nas je delo Ilijevih sinova odvelo u ropstvo. Ipak, izbavljenje je blizu.

Pokajmo se u molitvi za naše vođe, u kakvoj god da su situaciji. Preklinjimo i pokorimo se crkvenim vođama, da bi mogli da dođu pred Hrista u krotosti i sa strahom.

Verujem da će uskoro naš Otac odgovoriti na molitvu svoga Sina.

(Jovan 17:1-3) Ovo govori Isus, pa podiže oči svoje na nebo i reče: Oče! Dođe čas, proslavi Sina svojega, da i Sin tvoj proslavi tebe; (2) Kao što si mu dao vlast nad svakijem tijelom da svemu što si mu dao da život vječni. (3) A ovo je život vječni da poznaju tebe jedinoga istinoga Boga, i koga si poslao Isusa Hrista.

Appendix A

Izjava o osnovnim principima U Adventističkom godišnjaku iz 1914

Adventisti sedmog dana nemaju drugu izjavu vere osim Biblije: ali, oni se drže nekih jasno definisanih tačaka vere, za koje su uvek „spremni na odgovor svakom” ko ih upita. **Sledeći nacrt se može uzeti kao sažetak glavnih odlika njihove vere, za koje postoji, koliko je poznato, potpuna jednoglasnost u celom crkvenom telu.** Oni veruju:

1. Da postoji jedan Bog, lično, duhovno biće, Stvoritelj svih stvari, svemoćni, sveznajući i večni; beskrajn u mudrosti, svetosti, pravednosti, dobroti, istini, i milosti; nepromenljiv, i svuda prisutan kroz svog predstavnika, Svetog Duha. Ps. 139:7.

2. Da postoji jedan Gospod Isus Hristos, Sin Večnog Oca, onaj čijim posredstvom je on stvorio sve stvari, i kroz kojega one postoje; da je on uzeo na sebe prirodu i seme Avramovo za otkupljenje našeg palog ljudskog roda; da je nastavao među ljudima, pun blagodati i istine, živio kao naš primer, umro kao naša žrtva, koji je ustao za naše opravdanje, koji se vazneo u visinu da bude naš jedini posrednik u nebeskoj svetinji, gde kroz zasluge svoje prolivene krvi obezbeđuje pomilovanje i oprostjenje greha svih onih koji istrajno dolaze k njemu; i kao završno delo svoje sveštenečke službe, pre nego što uzme presto kao car, on obavlja delo pomirenja za grehe takvih, i njihovi gresi potom bivaju izbrisani (Dela 3:19) i izbačeni iz Svetinje, kao što pokazuje služba Levitskog sveštenstva, koja je bila sen i slika službe našeg Gospoda na nebesima. Videti 3. Mojsijeva 16; Jevrejima 8:4.5; 9:6.7.

3. Da su Sveto Pismo Starog i Novog Zaveta dati nadahnućem od Boga, i da sadrže potpuno otkrivenje njegove volje čoveku, i predstavljaju jedino nepogrešivo pravilo vere i prakse.

Appendix B

Krštenički zavet iz Crkvenog pravilnika iz 1986

Krštenički zavet. – U prisustvu crkve ili u prisustvu propisno određenog tela, sledeća pitanja treba da budu postavljena i odgovorena potvrđeno od kršteničkih kandidata, i od onih koji se primaju na priznanju vere.

1. Da li verujete u Boga Oca, u Njegovog Sina Isusa Hrista, i u Svetog Duha?

Krštenički zavet iz Crkvenog pravilnika iz 1990

Krštenički zavet. – Kandidati za krštenje, ili oni koji se primaju u zajedništvo priznanjem svoje vere, treba da potvrde prihvatanje sledećih doktrinalnih verovanja crkve Adventista sedmog dana u prisustvu crkve ili u prisustvu propisno određenog tela. Službenik ili starešina treba da postave pitanja kandidatu (kandidatima), čiji odgovori mogu biti izraženi verbalno ili dizanjem ruke.

Izražavanje privrženosti

1. Da li verujete da postoji jedan Bog: Otac, Sin i Sveti Duh, jedinstvo tri lica iste večnosti?

Krštenički zavet iz 1986 ističe Boga kao Oca, i da On ima Sina. Upotreba reči “Njegovog” označava pripadnost. On takođe traži verovanje u Svetog Duha, što je ispravno.

Krštenički zavet iz 1990 ističe jednog Boga u tri lica, bez reči “Njegovog” i označavanja pripadnosti između Oca i Sina. Razumevanje izraza “iste večnosti” ukazuje na tri samostojne sile bez Sina koji proizilazi iz Oca ili koji je rođen od Njega. To je jedan potpuno različit bog kojemu kandidati daju obećanje. U ovom slučaju izraz “Sin” predstavlja titulu Njegovog dela ili službe, umesto da predstavlja izraz onoga što On zapravo i jeste.

Ako ste kršteni pre 1990, tada ste i dalje verni svom kršteničkom zavetu ukoliko odbacujete tri lica u jednom Bogu, Trojstvo.

